

Bedienungsanleitung Für Mit Flüssigpropan (LP) Betriebene Gasgrills

Montage - 7

PLACE STICKER HERE

#41036

Registrieren Sie Ihren Grill online bei www.weber.com

Vor Inbetriebnahme des Gasgrills diese
Bedienungsanleitung aufmerksam durchlesen

⚠ VORSICHT, LEBENSGEFAHR!

Wenn Sie Gas riechen:

1. Gaszufuhr an der Gasflasche abstellen.
2. Offene Flammen löschen.
3. Deckel öffnen.
4. Läßt der Geruch nicht nach, dem Grill fernbleiben und sofort Ihren Gaslieferanten oder die Feuerwehr benachrichtigen.

Ausströmendes Gas kann zu einem Brand oder einer Explosion mit schweren Verletzungen oder Tod sowie Sachschaden führen.

⚠ VORSICHT:

1. Weder Benzin noch andere brennbare Flüssigkeiten oder Gase in der Nähe dieses oder anderer Haushaltsgeräte lagern oder benutzen.
2. Eine nicht für den Gebrauch angeschlossene Gasflasche darf nicht in der Nähe dieses oder anderer Haushaltsgeräte gelagert werden.

⚠ ACHTUNG: Vor Inbetriebnahme des Grills sorgfältig alle in dieser Anleitung beschriebenen Verfahren zur Überprüfung auf Leckstellen durchführen, selbst dann, wenn der Grill vom Händler zusammengebaut wurde.

⚠ ACHTUNG: Den Weber® Gasgrill erst anzünden, nachdem Sie den Abschnitt "Anzünden" in dieser Anleitung gelesen haben.

HINWEIS FÜR DEN MONTEUR:
Diese Anleitung muß dem Besitzer ausgehändigt werden und in seinem Besitz bleiben, damit Anweisungen jederzeit nachgelesen werden können.

NUR FÜR DEN GEBRAUCH IM FREIEN

CE: 0845-BQ0033

⚠ VORSICHT, LEBENSGEFAHR!

Mißachtung der Warn- und Sicherheitshinweise in diesem Benutzerhandbuch kann zu schweren Körperverletzungen oder Tod führen sowie einen Brand oder eine Explosion mit Sachschaden verursachen.

⚠ SICHERHEITS- UND WARNHINWEISE

- ⚠ Folgen Sie beim Anschluß des Reglers den Anweisungen für das von Ihnen verwendete Gasgrillmodell.
- ⚠ Keine Reserve- oder abgenommene Gasflasche unter oder in der Nähe des Grills lagern.
- ⚠ Keine Grillabdeckhaube oder andere brennbaren Materialien auf den Gasgrill oder die Ablagefläche unter dem Gasgrill legen.
- ⚠ Unsachgemäße Montage kann gefährliche Folgen haben. Die Montageanweisungen in dieser Bedienungsanleitung bitte genau befolgen.
- ⚠ Wird der Weber® Gasgrill über einige Zeit gelagert und/oder nicht benutzt, muß er vor erneutem Gebrauch auf Gaslecks und Blockierung der Brenner überprüft werden. Die richtige Vorgehensweise ist in dieser Anleitung beschrieben.
- ⚠ Zur Prüfung auf Gaslecks darf keine offene Flamme benutzt werden.
- ⚠ Den Weber® Gasgrill nicht benutzen, wenn eine undichte, gasführende Verbindung vorhanden ist.
- ⚠ Halten Sie brennbare Materialien ca. 60 cm von Ober-, Unter- und Rückseite sowie den Seitenwänden des Grills entfernt.
- ⚠ Kinder dürfen den Weber® Gasgrill nicht benutzen. Zugängliche Teile des Grills werden u. U. sehr heiß. Wenn der Grill in Gebrauch ist, kleine Kinder fernhalten.
- ⚠ Bei Gebrauch des Weber® Gasgrills vorsichtig vorgehen. Während des Grillens und Reinigens ist der Grill heiß. Lassen Sie ihn niemals unbeaufsichtigt, und bewegen Sie ihn nicht, solange er in Betrieb ist.
- ⚠ Sollten die Brenner beim Grillen erlöschen, alle Gasventile schließen. Den Deckel öffnen und fünf Minuten warten, bevor die Gasflamme wieder angezündet wird. Dabei die Anweisungen unter "Anzünden" beachten.
- ⚠ In diesem Weber® Gasgrill keine Holzkohle, Briketts oder Lavasteine verwenden.
- ⚠ Beugen Sie sich während des Grillens niemals über den offenen Grill, und fassen Sie niemals die Vorderkante der Grillkammer an.
- ⚠ Sollten Stichflammen auftreten, das Grillgut von den Flammen nehmen, bis die Stichflammen nachlassen.
- ⚠ Sollte ein Fettbrand auftreten, alle Brenner abschalten und den Deckel geschlossen lassen, bis das Feuer erloschen ist.
- ⚠ Der Weber® Gasgrill muß regelmäßig gründlich gereinigt werden.
- ⚠ Beim Reinigen der Ventile und Brenner die Düsen bzw. Öffnungen nicht vergrößern.
- ⚠ Flüssiggas ist kein Erdgas. Eine Umstellung des Geräts oder der Versuch, Erdgas in einem Flüssiggasgerät zu benutzen, ist gefährlich und setzt die Garantie außer Kraft.
- ⚠ Eine eingebeulte oder rostige Flüssiggasflasche kann gefährlich sein und muß von Ihrem Flüssiggas-Lieferanten geprüft werden. Eine Flüssiggasflasche mit schadhaftem Ventil darf nicht verwendet werden.
- ⚠ Auch wenn die Flüssiggasflasche leer zu sein scheint, kann sie immer noch Gas enthalten und ist mit entsprechender Sorgfalt zu transportieren und zu lagern.
- ⚠ Auf keinen Fall den Gasregler oder andere gasführende Teile demontieren, solange der Grill in Betrieb ist.
- ⚠ Tragen Sie beim Grillen stets hitzebeständige Grillhandschuhe.
- ⚠ Verwenden Sie den Grill erst dann, wenn ALLE Teile korrekt montiert wurden. Das Gerät muss vollständig und gemäß den Anweisungen in den "Montageanleitungen" zusammengesetzt sein.

Zum Inkrafttreten der Garantie, registrieren Sie den Gasgrill online bei www.weber.com

Weber-Stephen Products Co (Weber®) garantiert dem ERSTKÄUFER dieses Weber® Gasgrills, dass der Gasgrill beginnend mit dem Kaufdatum wie folgt frei von Material- und Verarbeitungsmängeln ist:

Aluminium-Gussteile: 5 Jahre
Teile aus Thermoplast/Duroplast: 5 Jahre außer
Verfärbungen

Alle übrigen Teile: 2 Jahre

wenn er gemäß der beiliegenden Bedienungsanleitung montiert und betrieben wird. Weber® behält sich das Recht vor, einen hinreichenden Nachweis des Kaufdatums zu verlangen. BEWAHREN SIE DAHER IHRE KAUFQUITTUNG ODER IHRE RECHNUNG AUF.

Diese eingeschränkte Garantie beschränkt sich auf die Reparatur bzw. den Ersatz von Teilen, die sich bei normaler Verwendung und Wartung als defekt erweisen und die Weber® nach entsprechender Überprüfung für defekt hält. Bevor Sie Teile zurücksenden, wenden Sie sich an die zuständige Kundendienstvertretung. Die Anschrift finden Sie auf dem Blatt mit Kontaktinformationen, das Ihrem Bedienungshandbuch beiliegt. Wenn Weber® den Defekt bestätigt und den Anspruch anerkennt, wird das betroffene Teil kostenlos ersetzt. Wenn Sie defekte Teile zurücksenden müssen, sind die Transportkosten im voraus zu bezahlen. Weber® sendet Teile fracht- oder portofrei an den Käufer zurück.

Diese eingeschränkte Garantie gilt nicht für Ausfälle oder Betriebsstörungen aufgrund von Unfall, Mißbrauch, unsachgemäßer Benutzung, Abänderung, zweckfremdem Einsatz, mutwilliger Beschädigung, unsachgemäßer Installation, Wartung oder Reparatur oder aufgrund von Nichtausführung der normalen, routinemäßigen Wartung, einschließlich (aber nicht auf diese beschränkt) Schäden, die durch Insekten in den Brennerrohren verursacht werden (siehe vorliegende Bedienungsanleitung).

Auf Unwetter wie Hagel, Orkane, Erdbeben oder Wirbelstürme zurückzuführende Qualitätsminderungen oder Schäden sowie auf Belastung durch Chemikalien, entweder direkt oder durch die Luft, zurückzuführende Verfärbungen sind von dieser Garantie ausgeschlossen.

Über die hier genannten Garantien hinaus werden keine weiteren vertraglichen Garantien gewährt. Alle evtl. anwendbaren gesetzlichen Garantien der marktgängigen Qualität oder Eignung für einen bestimmten Zweck sind auf die Dauer dieser schriftlichen vertraglichen Garantie beschränkt. Einige Regionen lassen keine zeitliche Beschränkung der gesetzlichen Garantien zu, so daß diese Beschränkung möglicherweise nicht auf Sie zutrifft.

Weber® ist für keine Sonder-, indirekten oder Folgeschäden haftbar. Einige Regionen lassen den Ausschluß oder die Beschränkung beiläufiger oder Folgeschäden nicht zu, so daß diese Beschränkung bzw. dieser Ausschluß möglicherweise nicht auf Sie zutrifft.

Weber® ermächtigt keine Person oder Firma, im Namen von Weber® weitergehende Verpflichtungen oder Haftungen in Verbindung mit dem Verkauf, der Installation, der Benutzung, dem Abbau, der Rückgabe oder dem Ersatz seiner Geräte zu übernehmen. Diesbezügliche Zusagen sind für Weber® nicht bindend.

Diese Garantie gilt nur für im Einzelhandel verkaufte Produkte.

LAND		GAS: TYP UND DRUCK
Dänemark, Schweden, Norwegen, Finnland, Niederlande, Island, Ungarn, Tschechien, Zypern, Estland, Litauen, Lettland, Marokko, Slowenien, Slowakei		I _{3B/P} - 30mbar
Grossbritannien, Frankreich, Spanien, Portugal, Belgien, Irland, Griechenland, Luxemburg, Italien		I ₃₊ - 28-30 / 37mbar
Deutschland, Österreich		I _{3B/P} - 50mbar
VERBRAUCHSDATEN		
Hauptbrenner Max.		
kW(Hs)	Propan	Butan
Q 300	6.1	6.36
gm(Hs)	Propan	Butan
Q 300	434	453

4

Zerlegte Darstellung

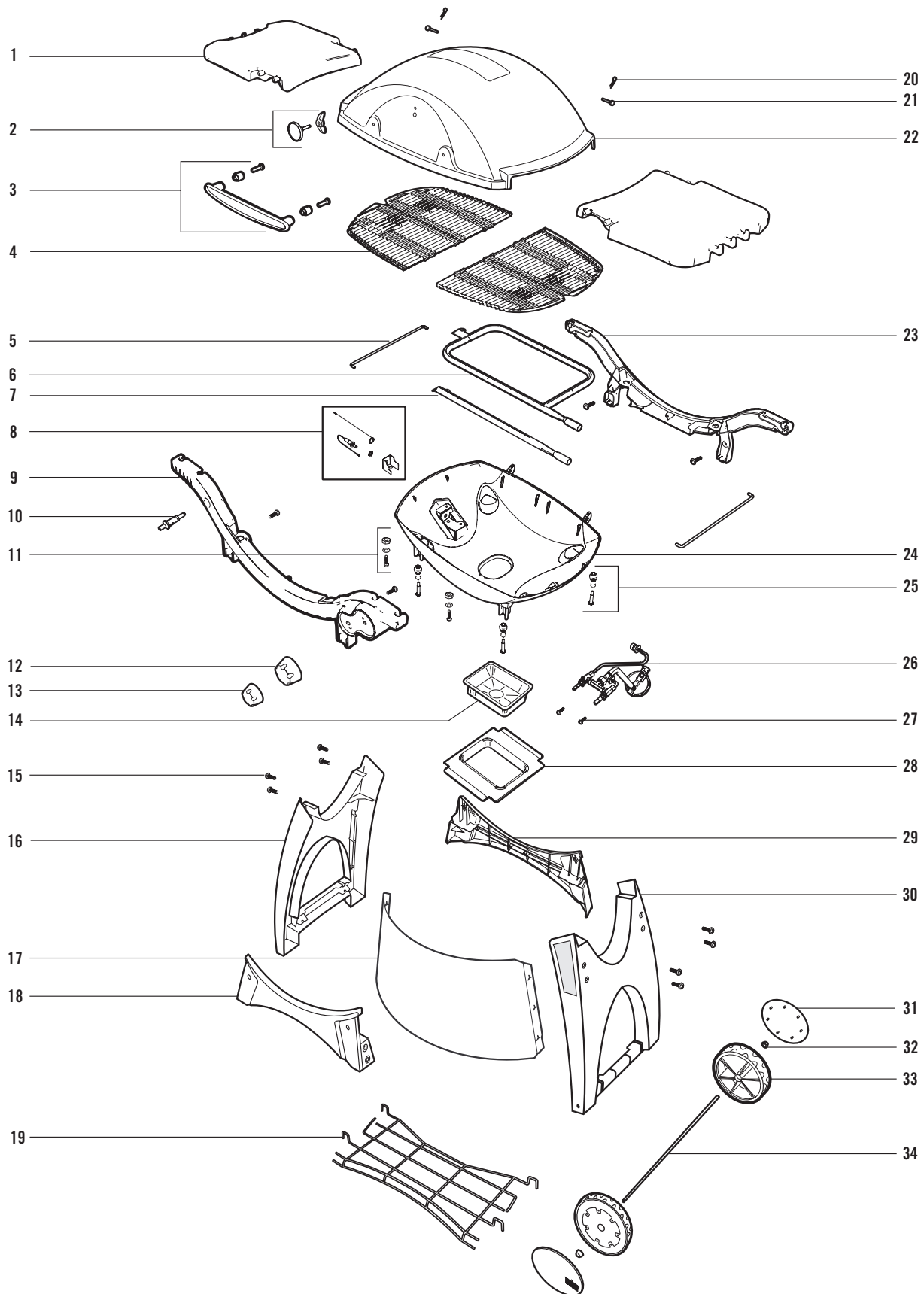

- | | | |
|---------------------------------|-----------------------------------|---------------------------------|
| 1. Schwingtisch - Arbeitsfläche | 13. Kleiner Kontrollknopf | 25. Hardware, Grillkammer |
| 2. Thermometer | 14. Wegwerfbare Tropfschale | 26. Ventil & Verteiler - Regler |
| 3. Griff | 15. Rundkopfschraube, ¼ x 20 x 1" | 27. Verteiler-Hardware |
| 4. Grillrost | 16. Bein, links | 28. Fangschale |
| 5. Drahtklammer | 17. Gasflaschenabdeckung | 29. Brückenteil (rechts) |
| 6. Brennröhre (außen) | 18. Brückenteil, vorn | 30. Bein, rechts |
| 7. Brennröhre (innen) | 19. Unterer Ablagerost | 31. Radabdeckung |
| 8. Elektrode | 20. Haarnadelsplint | 32. Radkappe |
| 9. Rahmen, vorn | 21. Zapfen | 33. Rad |
| 10. Zündkopf | 22. Deckel | 34. Achse |
| 11. Hardware für Brennröhre | 23. Rahmen, hinten | |
| 12. Großer Kontrollknopf | 24. Grillkammer | |

⚠ ACHTUNG: Dieses Produkt wurde einem Sicherheitstest unterzogen und ist nur für die Verwendung in einem bestimmten Land vorgesehen. Informationen mit der Länderkennzeichnung finden Sie am Außenkarton.

Diese Bauteile sind gasführende oder gasbrennende Komponenten. Wenden Sie sich für Informationen zu Originalersatzteilen von Weber-Stephen Products Co. an die Kundendienstabteilung von Weber-Stephen Products Co.

⚠ HINWEIS: Versuchen Sie nicht, Reparaturen an gasführenden oder gasbrennenden Komponenten ohne Rücksprache mit der Kundendienstabteilung von Weber-Stephen Products Co. durchzuführen. Ihre Maßnahmen können bei Nichtbeachtung dieser Produktwarnung einen Brand oder eine Explosion verursachen. Dadurch kann es zu ernsthaften Personenschäden, zu tödlichen Unfällen und zu Sachschäden kommen.



WEBER-STEPHEN PRODUCTS CO.
www.weber.com®

©2005- The following trademarks are registered in the name of Weber-Stephen Products Co., an Illinois corporation, located at 200 East Daniels Road, Palatine, Illinois 60067 U.S.A. Australia; Smokey Joe, Weber, Kettle Silhouette®, Genesis, Austria; Kettle Silhouette®, Smokey Joe, Weber, Benelux; Kettle Silhouette®, Smokey Joe, Weber, Compact Grill Configuration, Botswana; Weber, Canada; Smokey Joe, Genesis, China; Kettle Silhouette®, Denmark; Kettle Silhouette®, Smokey Joe, Weber, Finland; Smokey Joe, France; Kettle Silhouette®, Smokey Joe, Weber, One-Touch, Germany; Smokey Joe, Weber, One-Touch, Greece; Smokey Joe, Ireland; Kettle Silhouette®, Smokey Joe, Italy; Smokey Joe, Weber, Japan; Smokey Joe, Weber, Korea; Smokey Joe, Weber, New Zealand; Weber, Smokey Joe, Nigeria; Weber, Norway; Smokey Joe, Weber, Portugal; Weber, South Africa; Smokey Joe, Weber, Kettle Configuration, Spain; Smokey Joe, Weber, Sweden; Kettle Silhouette®, Smokey Joe, Switzerland; Kettle Silhouette®, Smokey Joe, Weber, United Kingdom; Smokey Joe, Weber, Weber One-Touch, U.S.A.; Kettle Configuration, Kettle Silhouette®, Smokey Joe, Weber, One-Touch, Firespice, Go-Anywhere, U.S.A.; Kettle Configuration, Kettle Silhouette, Genesis, Flavorizer, Crossover, Flango, Performer, Rapidfire, Tuck 'N Carry, Jumbo Joe, Bar-B-Kettle, Master-Touch, Spirit, Grill Out, Summit, Platinum, 1-800-Grill-Out, Ranch, Matchless Flame, Zimbabwe; Weber, Kettle Configuration, Kettle Silhouette®. Printed in USA.

6

Stückliste

BENÖTIGTE WERKZEUGE

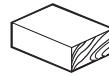

12 RUNDKOPFSCHRAUBE,
1/4 - 20 X 1"



2 KREUZSCHLITZ-ZKS, EDELSTAHL,
1/4 - 20 X 1 1/2"



2 -

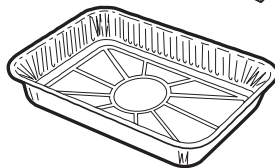
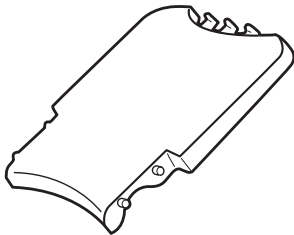
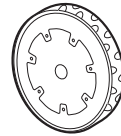
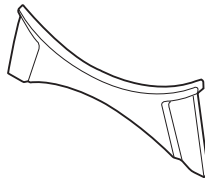

1 -

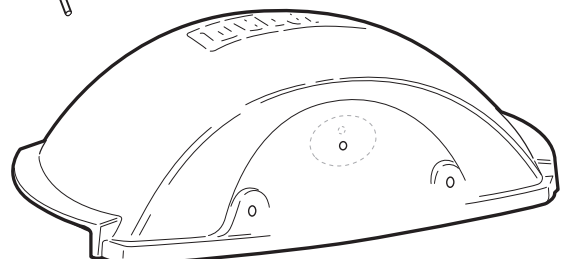
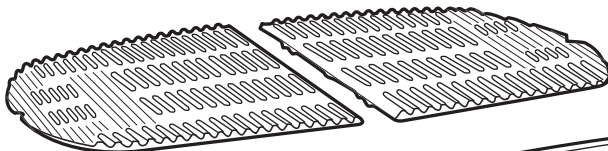
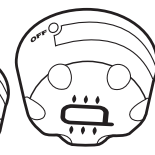
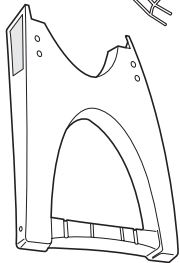
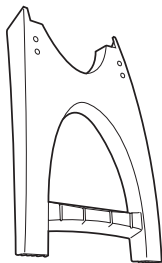
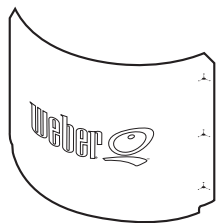
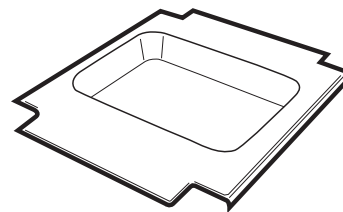
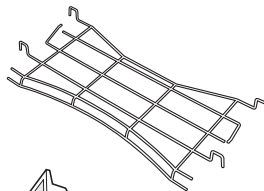

1

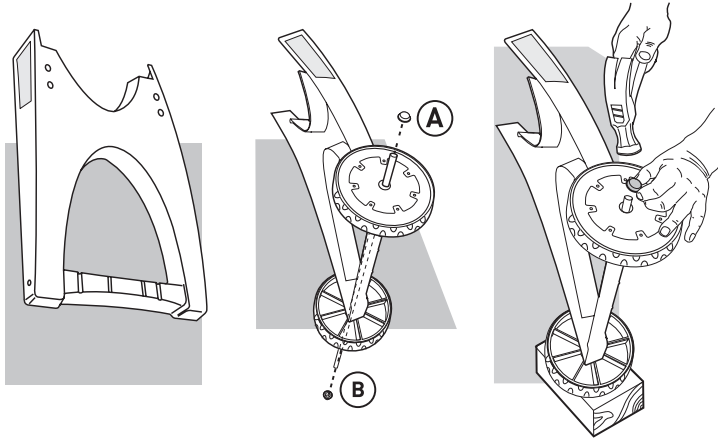
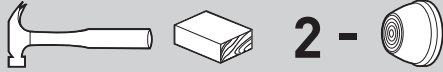

2

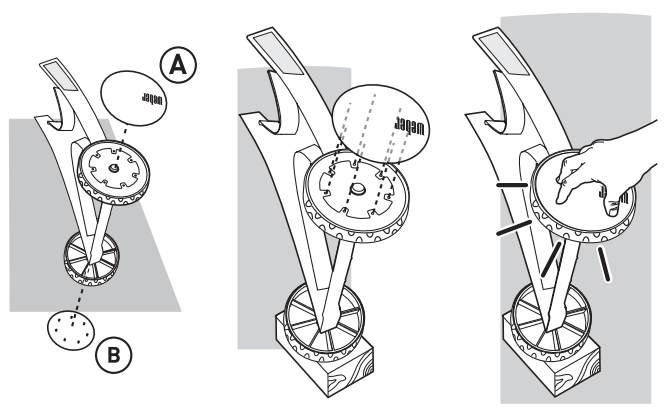

3

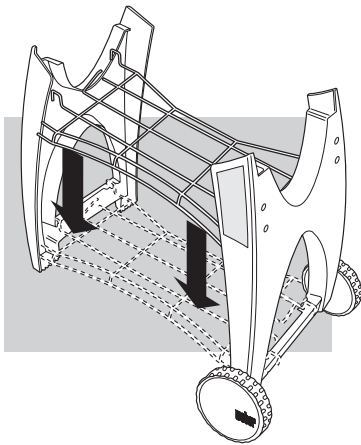

4

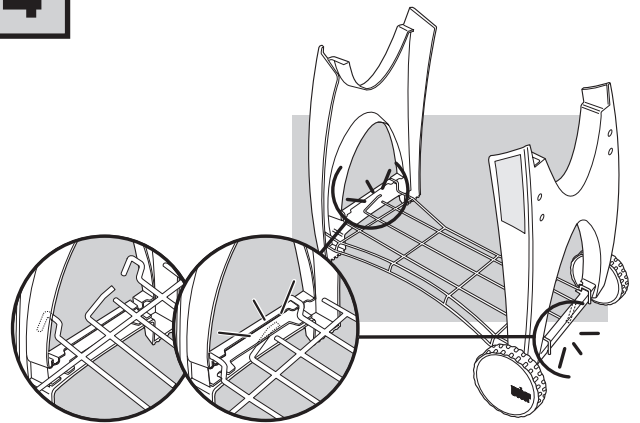

5



⚠ Radrahmen an der rechten Seite. Etikett mit Zündanleitungen zeigt nach vorn.

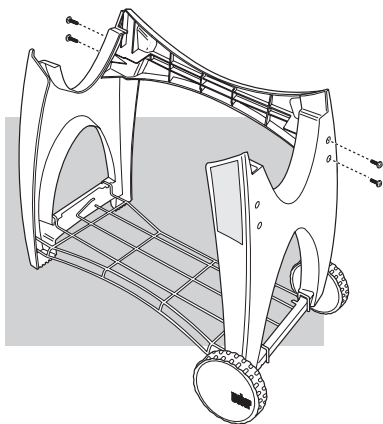

6

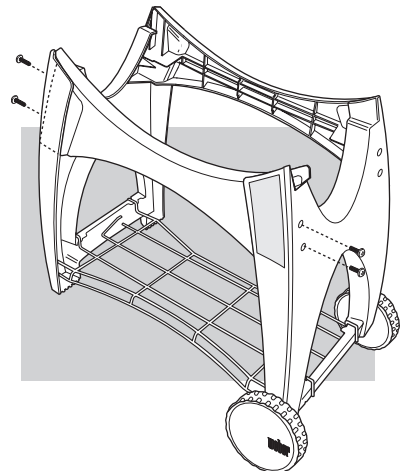

8

Montage

7

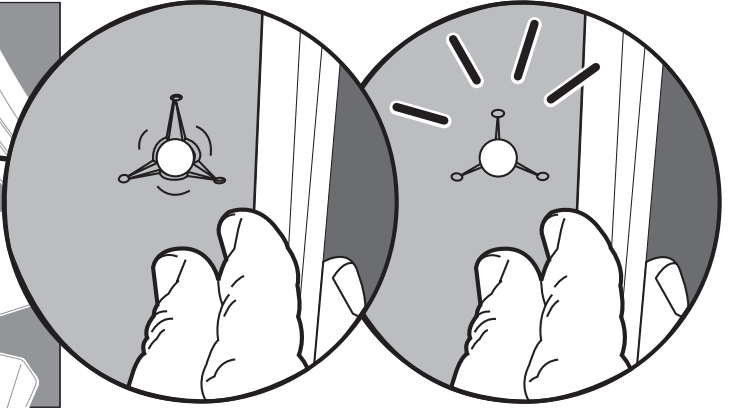
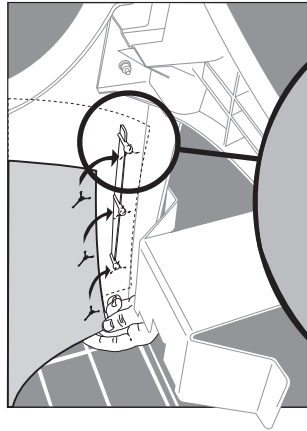
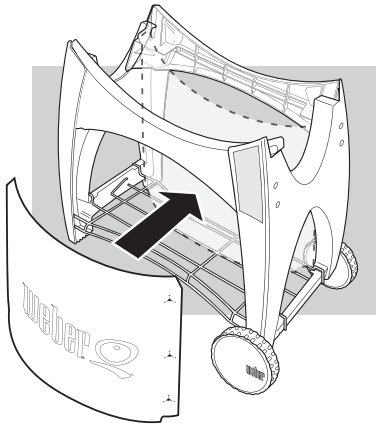

8

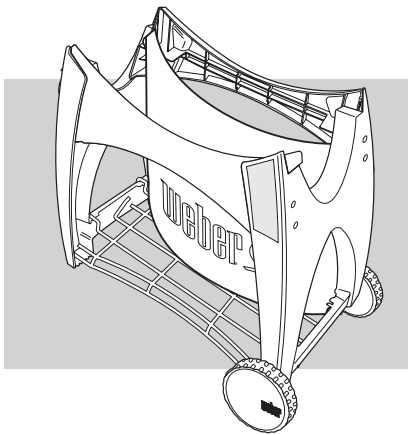

9

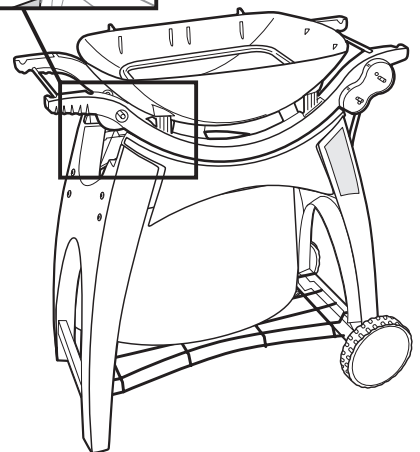
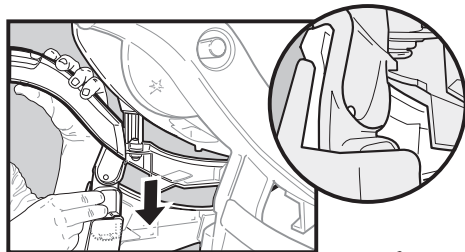

10

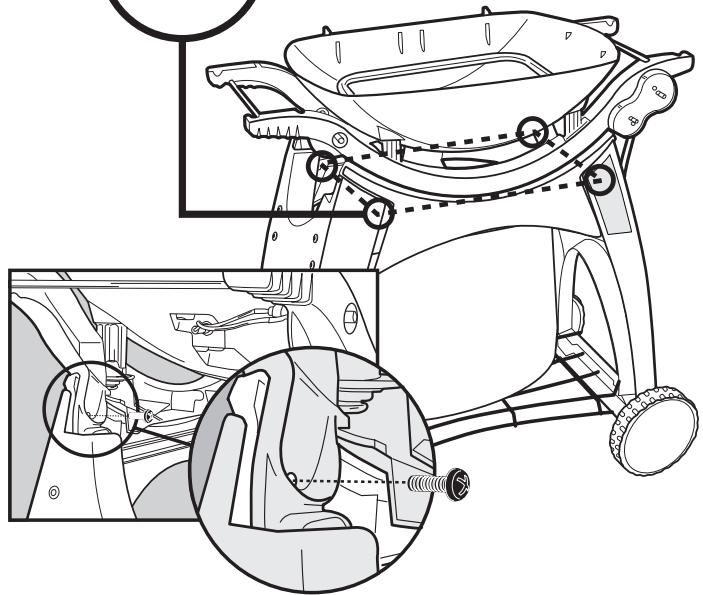
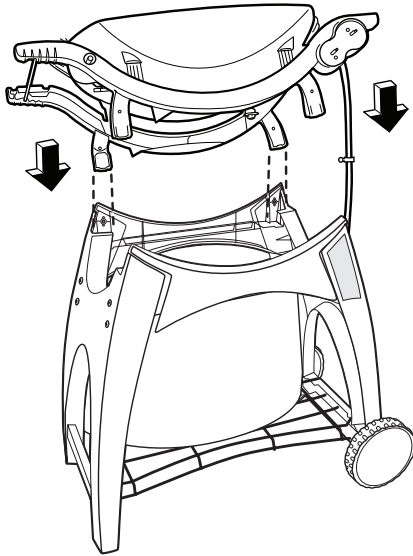

11

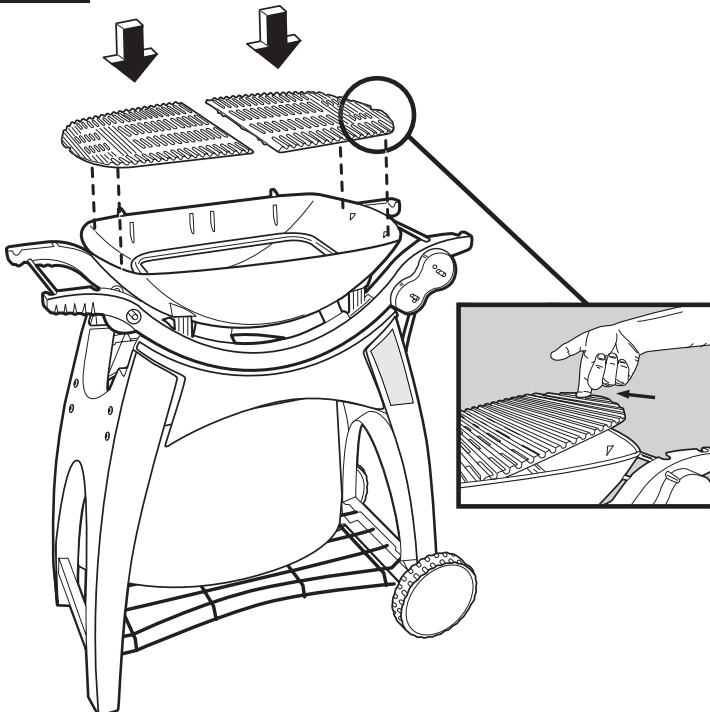

12

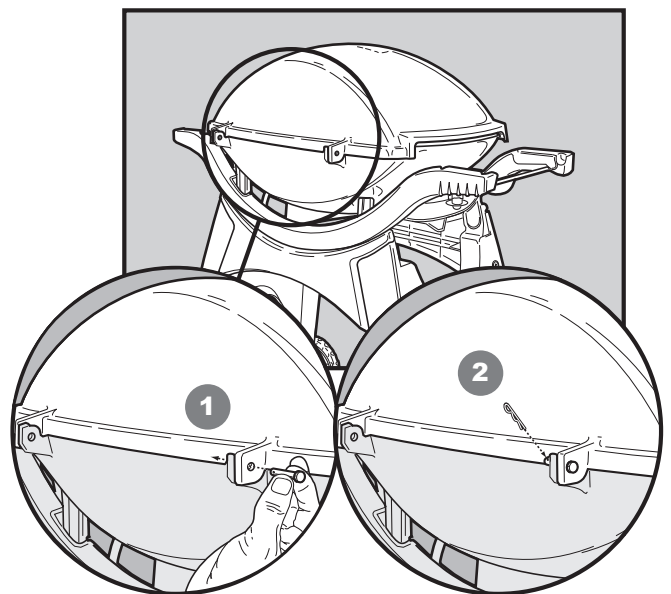

10

Montage

13

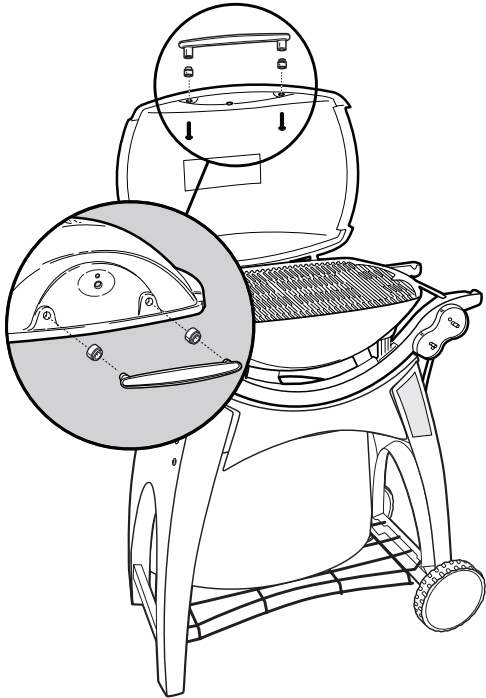
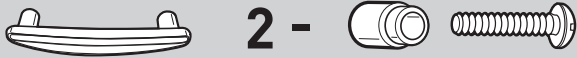

14

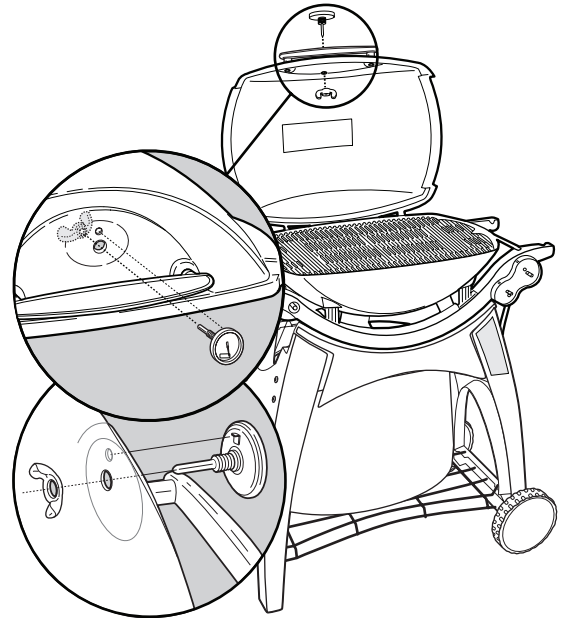

15

- 1) Rollen Sie den Schlauch und den Regler des Weber® Q™ 300 auf.
- 2) Entfernen Sie die Beinschraube, und befestigen Sie den Schlauch und den Halterungsclip (1) am Standbein des Wagens.

⚠ WARNHINWEIS: Der Schlauch muss mit dem Halterungsclip am Bein des Wagens gesichert werden. Bei Nichtbefolgung dieser Anweisung besteht die Gefahr eines Brandes oder einer Explosion, die zu schweren oder tödlichen Körperverletzungen oder schweren Sachschäden führen können.

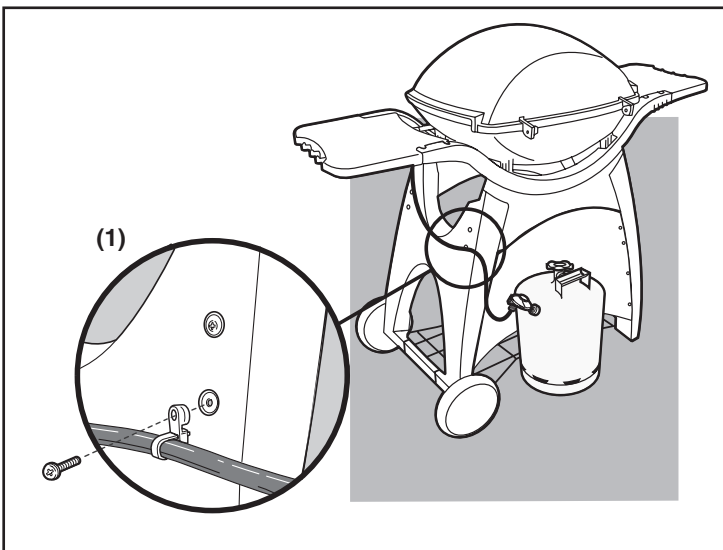

16

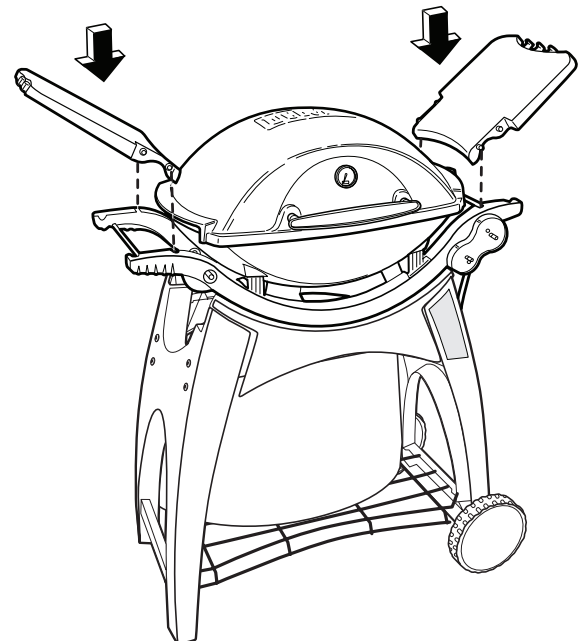

16

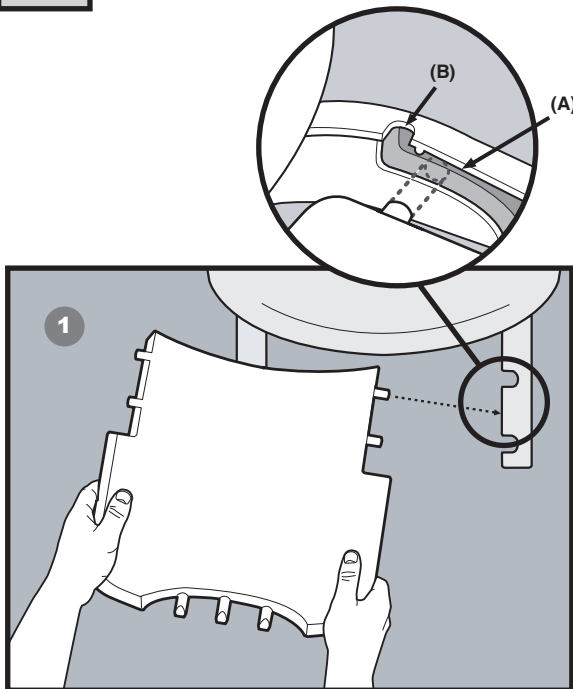

⚠ VORSICHT: Diesen Schritt vor der Montage der Tische aufmerksam durchlesen.

- 1) Den rechten Pfosten des Seitentischs in die Nute der rechten Aufhängung(A) platzieren; ungefähr 2,5 cm hinter der Öffnung der Aufhängungsnut(B).
- 2) Setzen Sie den gegenüber liegenden Pfosten(oben links) in die gegenüber liegende Nut(C) ein. Drücken Sie mit beiden Händen nach rechts, bis der obere rechte Pfosten im Aufhängungsnut drehbar gelagert ist.
- 3) Richten Sie die beiden unteren Tischbeine miteinander aus, und rasten Sie sie in die unteren Aufhängungsnuten ein.

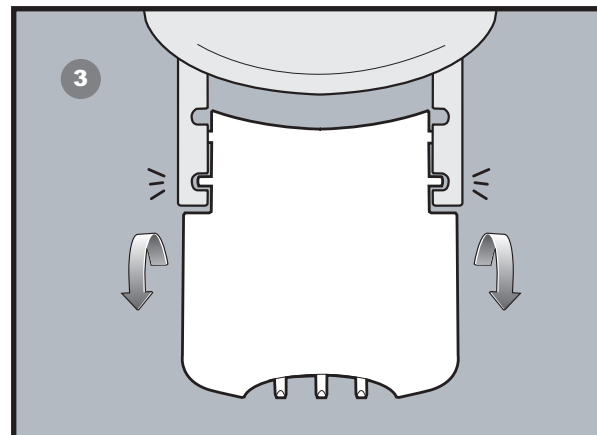
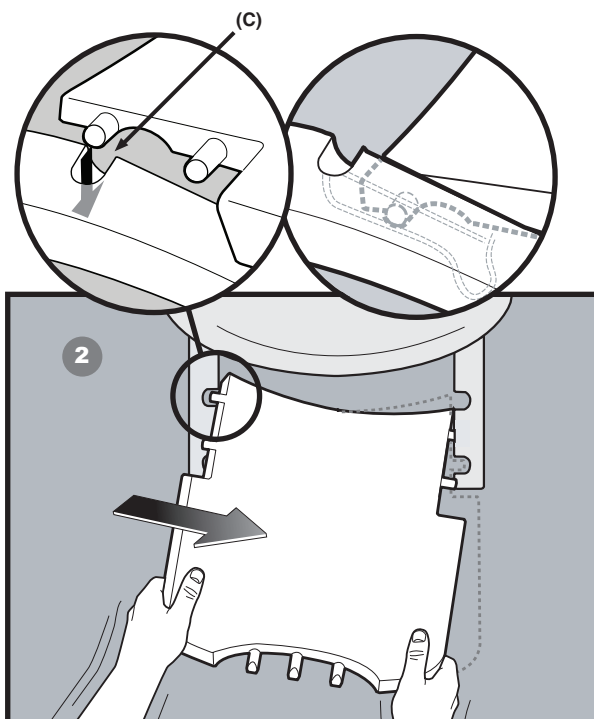

17

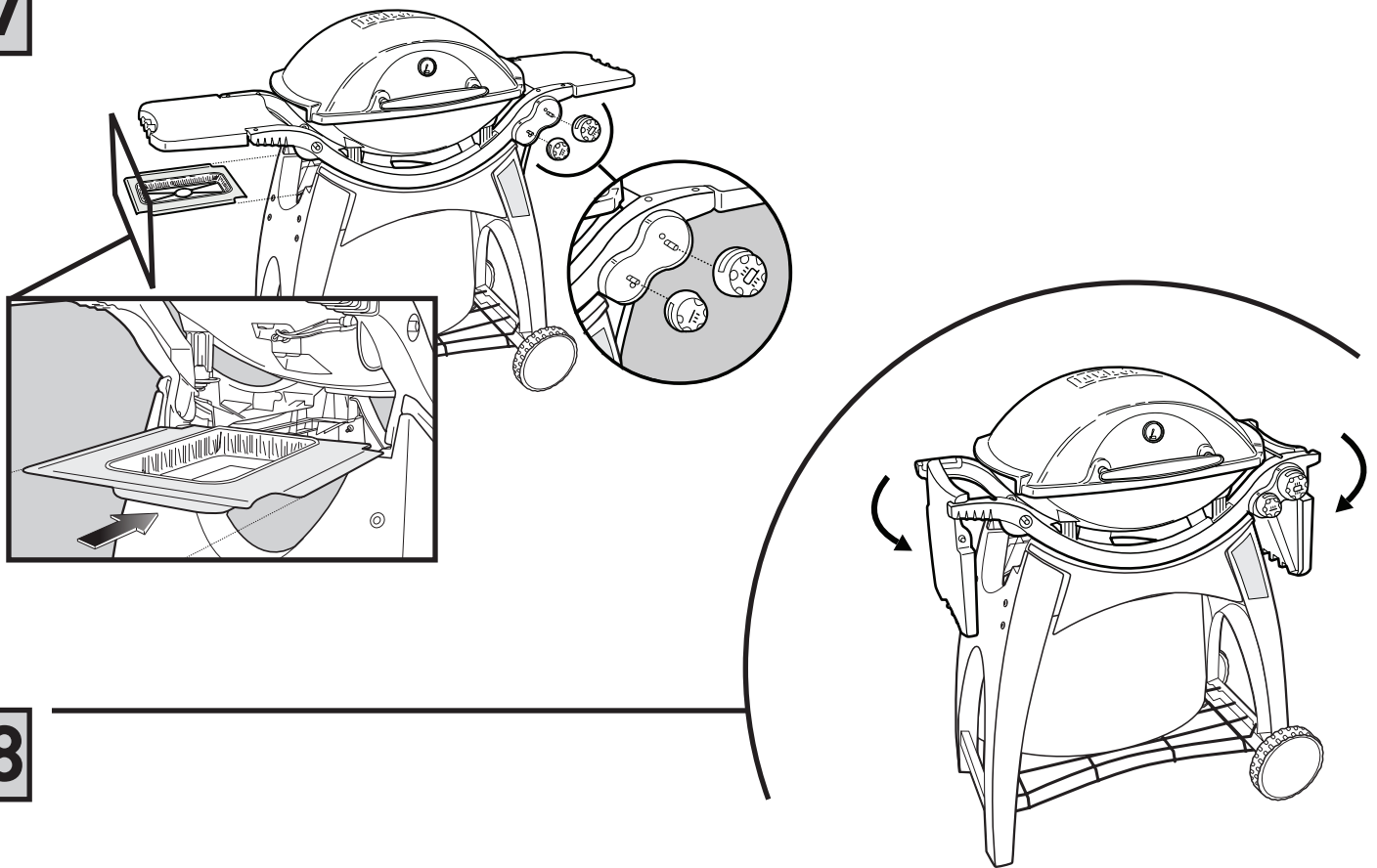

18

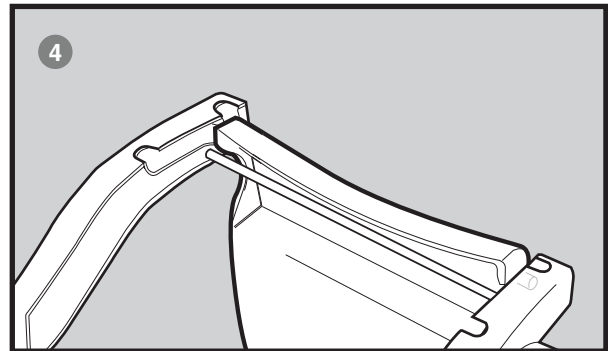
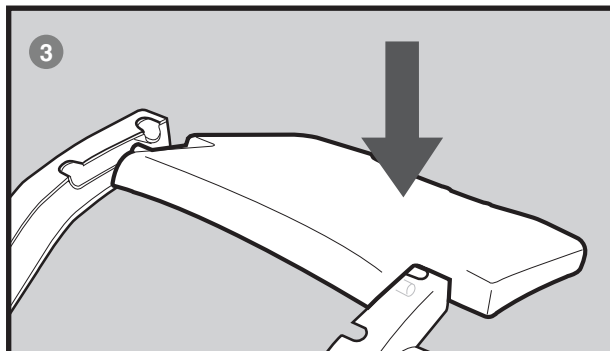
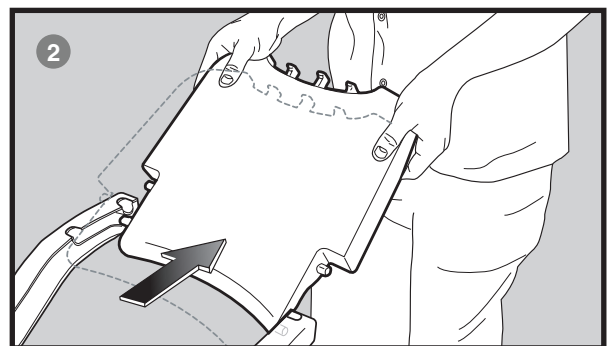
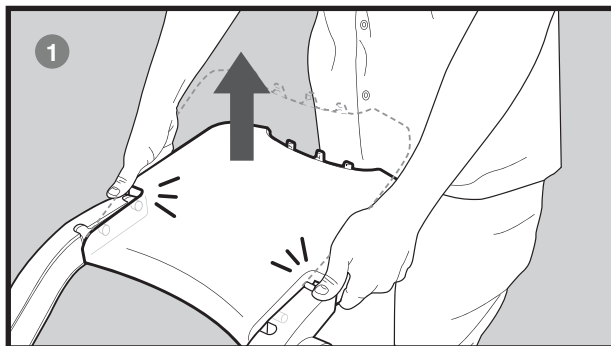

ALLGEMEINE HINWEISE

Ihr Weber Gasgrill ist ein bewegliches Grill- und Kochgerät zum Gebrauch im Freien. Mit dem Weber Gasgrill können Sie besser grillen, rösten und backen als in der eigenen Küche. Durch seine Beweglichkeit kann der Weber Gasgrill im Garten oder auf der Terasse schnell von einem Ort and den anderen bewegt werden. Beweglichkeit bedeutet auch, dass Sie zusammen mit Ihrem Weber Gasgrill umziehen können. Flüssiges Propan (LP) ist schnell einsatzbereit, und gibt Ihnen mehr Temperaturkontrolle bei der Zubereitung der Speisen als bei der Verwendung von Holzkohle.

- Diese Anweisungen enthalten die Mindestanforderungen zur Montage Ihres Weber Gasgrills. Wir bitten Sie daher, sich diese Hinweise vor Inbetriebnahme des Grills aufmerksam durchzulesen.
- Nicht für Kinder zum Gebrauch bestimmt
- Den Grill nicht an Erdgas (Stadtgas) anschließen. Die Ventilähne und Gasdüsen sind ausschließlich für Propangas vorgesehen.
- Nicht mit Kohlebriketts oder Lavasteinen benutzen.
- Nur mit Propangasflaschen mit einem Fassungsvermögen von 3kg-13kg benutzen.
- In Großbritannien muss dieses Gerät mit einem Regler gemäß BS 3016 mit einer Nominalausgabe von 37 Millibar ausgestattet sein (im Lieferumfang des Grills eingeschlossen).
- Den Schlauch nicht knicken.
- Maximale Schlaulänge: 1,5 m.
- Anschlusschlauch wechseln, falls den Landesvorschriften entsprechend erforderlich.
- Vom Hersteller versiegelte Bauteile dürfen nicht vom Benutzer geändert werden.
- Änderungen am Gerät können mit Gefahren verbunden sein.
- Der Niederdruckschlauch und der Regler müssen den Landesvorschriften entsprechen.

LAGERUNG UND/ODER NICHTGEBRAUCH

- Wenn der Weber®-Gasgrill nicht in Gebrauch ist, muss die Gasflasche zugedreht sein.
- Bei Lagerung des Weber®-Gasgrills in Innenräumen muss die Propangasflasche vom Grill entfernt werden, und im Freien an einer gut belüfteten Stelle gelagert werden.
- Die Propangasflasche im Freien an einer gut belüfteten Stelle außerhalb der Reichweite von Kindern lagern. Propangasflaschen dürfen nicht in Gebäuden, Garagen oder anderen geschlossenen Räumen gelagert werden.
- Wenn die Gasflasche am Weber®-Gasgrill verbleibt, müssen der Grill und die Flasche im Freien an einer gut belüfteten Stelle gelagert werden.
- Der Weber®-Gasgrill muss vor Inbetriebnahme auf Gaslecks und Verstopfungen der Brennerleitungen untersucht werden. (Siehe "Gas- und Pflegeanweisungen".)

- Überprüfen Sie, dass die Bereiche unter der Kontrolltafel und der herausziehbaren Bodenschale keine Überreste enthalten, die den Fluss der Brenn- oder Ventilationsluft blockieren könnten.
- Die Insektensiebe müssen ebenfalls auf Verstopfungen überprüft werden (Siehe "Pflege").

BETRIEB

- ⚠ **WARNHINWEIS: Dieses Gerät ist nur zum Betrieb im Freien vorgesehen, und darf niemals in Garagen, oder überdachten oder geschlossenen Veranden betrieben werden.**
- ⚠ **WARNHINWEIS: Der Weber-Gasgrill darf niemals unter einem nicht feuerfesten, brennbaren Dach oder Überhang betrieben werden.**
- ⚠ **WARNHINWEIS: Der Grill darf nicht benutzt werden, wenn sich brennbare Materialien in einem Abstand von 60 cm von der Rückseite oder den Seiten des Grills befinden.**
- ⚠ **WARNHINWEIS: Der Weber-Gasgrill ist nicht zum Einbau in oder auf Campingwagen und/oder Booten vorgesehen.**
- ⚠ **WARNHINWEIS: Während des Gebrauchs erhitzt sich der gesamte Grill auf sehr hohe Temperaturen. Niemals unbeaufsichtigt lassen.**
- ⚠ **WARNHINWEIS: Elektrische Leitungen und Brennstoffschläuche nicht mit heißen Oberflächen in Berührung bringen.**
- ⚠ **WARNHINWEIS: Brennbare Dämpfe und Flüssigkeiten, wie Benzin, Alkohol, usw. und leicht entflammbare Materialien vom Grillbereich fernhalten.**
- ⚠ **WARNHINWEIS: Separate (Ersatz-) Gasflaschen niemals in der Nähe des Weber-Gasgrills aufbewahren.**
- ⚠ **WARNHINWEIS: Der Grill erreicht sehr hohe Temperaturen. Bei Anwesenheit von Kindern und alten Menschen besonders vorsichtig sein.**
- ⚠ **WARNHINWEIS: Den Grill nicht im entzündeten Zustand bewegen.**
- ⚠ **WARNHINWEIS: Bei Benutzung des Grills Schutzhandschuhe tragen.**
- ⚠ **WARNHINWEIS: Den Grill nur auf einer flachen und ebenen Standfläche betreiben.**

GRILLEN/KOCHEN

⚠ WARNHINWEIS: Den Weber®-Gasgrill nicht bewegen, solange er in Betrieb oder noch heiß ist.

Danach können Sie die Brenner je nach Wunsch einstellen. Die Einstellungen High (H), Medium (M), Low (L) und Off (O) sind im Weber®-Rezeptbuch beschrieben. Darin werden diese Bezeichnungen zur Beschreibung der Einstellungen der INNEREN und ÄUSSEREN Brenner verwendet. Zum Anbraten von Steaks, beispielsweise, würden Sie beide Brenner auf H (High) einstellen. Um das Steak fertig zu grillen, würden Sie den ÄUSSEREN Brenner dann auf M (Medium) stellen. Ausführliche Grillanleitungen finden Sie im Rezeptbuch von Weber® und auf unserer Website www.weber.com.

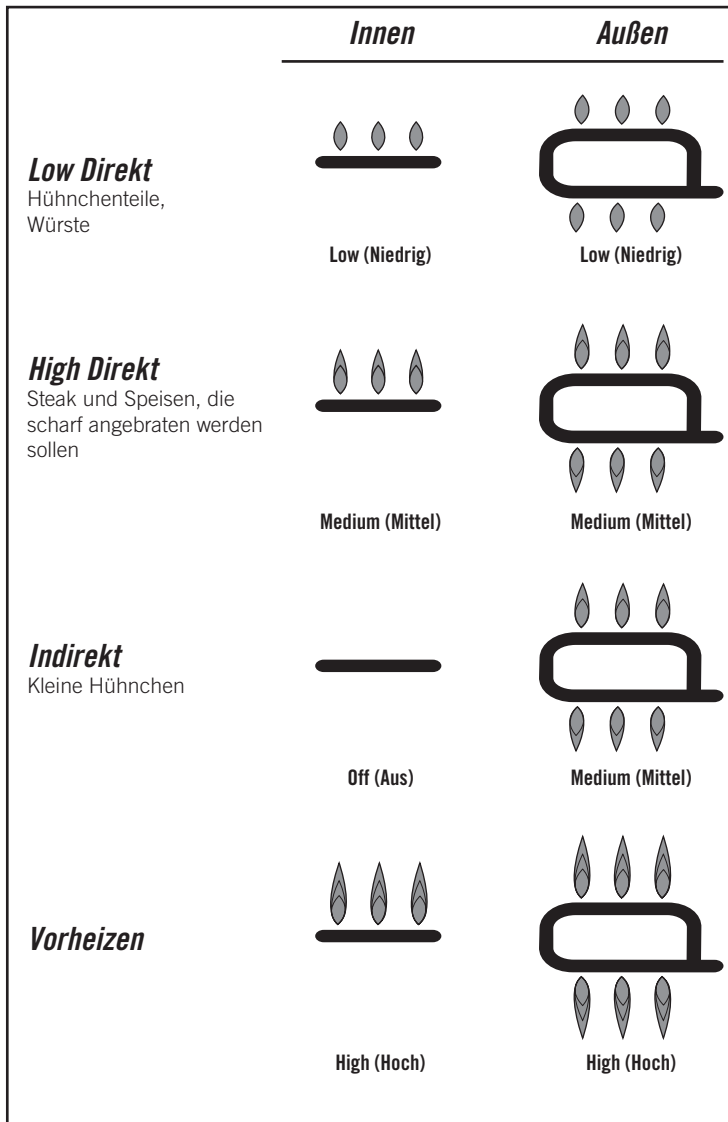

Hinweis: Die Temperaturen in der Grillkammer können, wenn Sie den Grill zum ersten Mal benutzen, und die Oberflächen noch stark reflektieren, höhere Werte erreichen, als im Grill-Kochbuch angegeben. Wetterbedingungen: Wind und Wetter können eine Nacheinstellung der Brenner erfordern, um die notwendigen Grilltemperaturen zu erreichen.

Vorheizen - Ihr Weber®-Gasgrill ist ein energieeffizientes Gerät, das mit einer ökonomischen, niedrigen BTU-Rate arbeitet. Um den Grill vorzuheizen, schließen Sie den Deckel, und drehen Sie beide Brenner auf High (H). Das Vorheizen des Grills auf 260° C dauert je nach Lufttemperatur und Wind 10 bis 15 Minuten.

Grillfett - Überschüssiges Grillfett sammelt sich in der Fangschale unter der Grillkammer. Einweg-Tropfschalen aus Alufolie, die in die Fangschale passen, sind bei Ihren Händler erhältlich.

⚠ WARNHINWEIS: Prüfen Sie vor jedem Gebrauch, ob sich Fett in der Tropfschale angesammelt hat. Entfernen Sie überschüssiges Fett, um zu vermeiden, dass es Feuer fängt.

Säuberung

⚠ WARNHINWEIS: Schalten Sie Ihren Weber®-Gasgrill vor dem Säubern AUS und warten Sie, bis er abgekühlt ist.

Bei Fragen zur Erhältlichkeit von Ersatzrosten, wenden Sie sich bitte mittels der Kontaktinformation auf unserer Website www.weber.com an Ihren zuständigen Kundendienstvertreter.

Äußere Oberflächen - Mit warmer Seifenlösung abwaschen, und mit Wasser abspülen.

⚠ SICHERHEITSHINWEIS: Keine Ofenreiniger, Scheuermittel (Küchenreiniger), Reinigungsmittel die Zitrusprodukte enthalten, oder Stahlwolle auf dem Grill oder den Oberflächen des Wagens verwenden.

Bodenschale - Bodenschale heraus ziehen, überschüssiges Fett entfernen, dann mit warmem Geschirrspülmittel auswaschen und mit Wasser ausspülen.

Grillrost - Starke Verschmutzungen mit einer Messingbürste abkratzen. Falls notwendig, vom Grill nehmen, mit warmer Geschirrspüllösung abwaschen und mit Wasser spülen.

Fangschale - Einwegschalen aus Alufolie verwenden, oder die Fangschale mit Alufolie auslegen. Zur Säuberung, mit warmem Geschirrspülmittel auswaschen und spülen.

Grillkammer - Ablagerungen mit einer Bürste von den Brennerröhren entfernen. **BRENNERPORTS (ÖFFNUNGEN) NICHT VERGRÖßERN.** Innenseite der Grillkammer mit warmem Geschirrspülmittel auswaschen, und mit Wasser spülen.

Innenseite des Deckels - Während der Deckel noch warm ist, mit einem Papierhandtuch auswischen, um Fettansammlungen zu entfernen. Flockenartiges Fett ähnelt abblättrender Farbe.

Schwingtische - Mit einem weichen Tuch und einer Lösung aus Geschirrspülmittel und Wasser abwaschen.

Keine säure-, mineralspritus-, oder xylenehaltige Reiniger verwenden. Nach der Säuberung gründlich spülen.

Schwingtische dürfen nicht als Schneidbretter benutzt werden.

KAUF EINER VOLLEN PROPANGASFLASCHE BEI IHREM GASHÄNDLER

Die Flasche immer aufrecht installieren, transportieren und lagern. Nicht fallen lassen oder nachlässig behandeln. Gasflaschen niemals an Orten lagern, an denen Temperaturen von über 51° C erreicht werden können (zu heiß zum Anfassen). Lassen Sie z.B. die Gasflasche an heißen Tagen nicht in im Auto. (Siehe auch "Sichere Handhabung von Flüssigpropan")

WICHTIGE HINWEISE ZU FLÜSSIGPROPANFLASCHE

Die folgenden **GEFAHRENHINWEISE** müssen genau befolgt werden, andernfalls besteht die Gefahr tödlicher Brände oder schwerer Körperverletzungen.

⚠GEFAHRENHINWEIS

- ⚠Ersatz-Propanflaschen **NIEMALS** unter oder in der Nähe des Grills aufbewahren.
- ⚠Propanflaschen **NIEMALS** zu mehr als 80% füllen. Die genaue Einhaltung dieser Vorschriften ist absolut notwendig, andernfalls besteht die Gefahr von tödlichen Bränden oder schwerer Körperverletzung.

⚠**WARNHINWEIS:** Den Grill nur im Freien an einem gut belüfteten Ort benutzen. Nicht zum Gebrauch in Garagen, Durchgängen oder anderen geschlossenen Räumen.

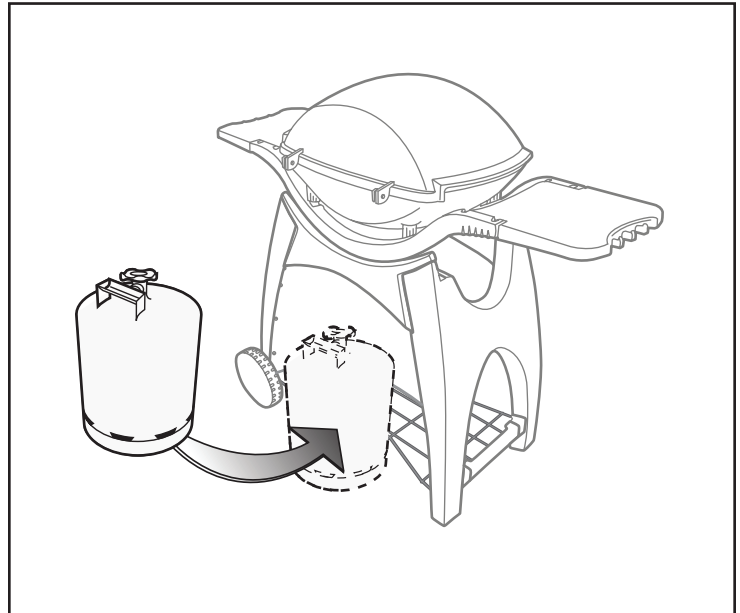

Ersatzschläuche und -regler

Land	Teilenr.:
Schlauch Frankreich	41638
Schlauch Belgien	41639
Schlauch/Regler Holland	41681
Schlauch/Regler Griechenland/Italien	41680
Schlauch/Regler Deutschland/Österreich	41679
Schlauch/Regler Spanien/Dänemark/Portugal	41619
Schlauch/Regler Schweden	41677
Schlauch/Regler Schweiz	41676
Schlauch/Regler Irland	41675
Schlauch/Regler England	41589
Schlauch/Regler Australien	41673
Schlauch/Regler Norwegen/Finnland	41619

ANSCHLIESSEN DER PROPANGASFLASCHE

⚠ **WARNHINWEIS:** Gashahn muss geschlossen sein.
Zum Schließen nach rechts drehen.

⚠ GEFAHRENHINWEIS

Niemals mit offener Flamme nach Gaslecks suchen. Die Suche nach undichten Stellen darf nur in einem sicheren Abstand von Funken oder offenem Feuer durchgeführt werden, da die bestehende Brand- und Explosionsgefahr zu lebensgefährlichen Körperverletzungen und Eigentumsbeschädigung führen kann.

Anschließen des Schlauchs an die Gasflasche:

1) Schließen Sie die Gasflasche an.

⚠ **WARNHINWEIS:** Der Schlauch muss mit dem Halterungsclip am Bein des Wagens gesichert werden. Bei Nichtbefolgung dieser Anweisung besteht die Gefahr eines Brandes oder einer Explosion, die zu schweren oder tödlichen Körperverletzungen oder schweren Sachschäden führen können.

Einige Regler funktionieren nach dem Druck-Zug-Prinzip, andere haben eine Mutter mit Linksgewinde, die auf den Gashahn aufgeschraubt wird. Befolgen Sie die entsprechenden

Anschlussanweisungen.

- A1).** Schrauben Sie das Anschlussstück des Reglers entgegen dem Uhrzeigersinn an den Tank an. Stellen Sie den Regler so ein, dass das Entlüftungsloch (a) nach unten zeigt.
- B1).** Der Hebel (b) muss nach rechts gekippt, d.h. in der AUS-Stellung sein. Drücken Sie den Regler auf das Flaschenventil, bis er einrastet.
- C1).** Vergewissern Sie sich, dass der Hebel auf AUS gestellt ist. Schieben Sie die Manschette des Reglers nach oben (1). Drücken Sie den Regler auf das Flaschenventil, ohne den Druck nachzulassen. Schieben Sie die Manschette nach unten in die geschlossene Position (2). Falls der Regler nicht einrastet, wiederholen Sie die Schritte.

SUCHE NACH UNDICHTEN STELLEN**ALLE BRENNER MÜSSEN AUSGESCHALTET SEIN**

Überprüfen Sie, dass die Brenner ausgeschaltet sind, indem Sie jeden Knopf herunter drücken und nach rechts drehen. Wenn Sie sich davon überzeugt haben, dass sich die Knöpfe in der AUS-Stellung (OFF) befinden, gehen Sie zum nächsten Schritt über. Wenn ein Knopf sich drehen lässt, drehen Sie ihn bis zum Anschlag nach rechts. Er befindet sich nun in der AUS-Stellung (OFF). Gehen Sie erst dann zum nächsten Schritt über.

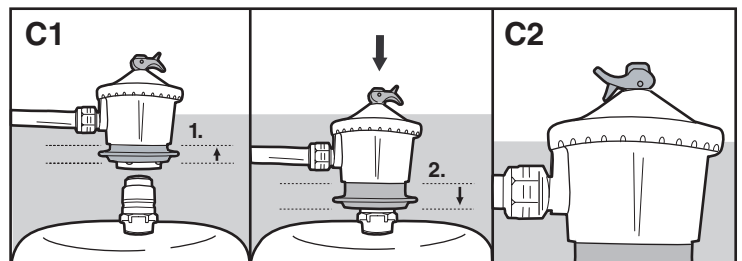
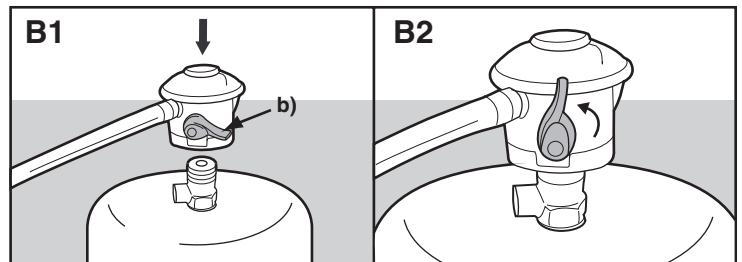
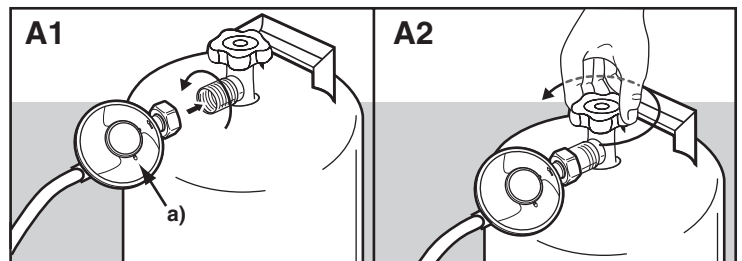
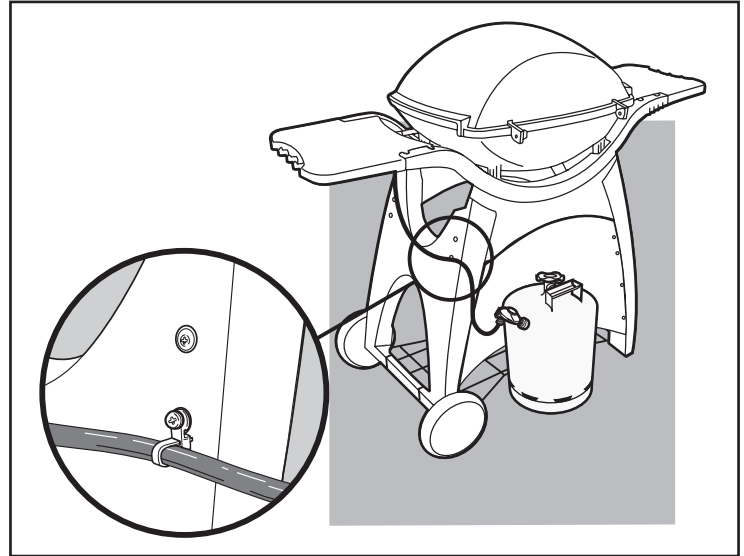

- ⚠ **WARNHINWEIS:** Den Grill nach jedem Trennen bzw. Anschließen von Gas auf Gaslecks überprüfen.
- ⚠ **WARNHINWEIS:** Diese Prüfung auch dann durchführen, wenn der Grill vom Fachhändler montiert wurde.
- ⚠ **WARNHINWEIS:** Brenner während der Prüfung auf undichte Stellen nicht zünden.

⚠GEFAHRENHINWEIS

Niemals mit offener Flamme nach Gaslecks suchen. Die Suche nach undichten Stellen darf nur in einem sicheren Abstand von Funken oder offenem Feuer durchgeführt werden, da die bestehende Brand- und Explosionsgefahr zu lebensgefährlichen Körperverletzungen und Eigentumsbeschädigung führen kann.

Sie benötigen dazu: die Propangasflasche, Seifenlösung und einen Lappen oder eine Bürste zum Auftragen.

- 2) Bereiten Sie die Seifenlösung vor.
- 3) Drehen Sie den Hahn der Gasflasche auf (Siehe Seite 16).
 - A2). Drehen Sie den Gashahn nach rechts.
 - B2). Drehen Sie den Hebel des Reglers nach links in die geöffnete Stellung.
 - C2). Drehen Sie den Hebel des Reglers in die geöffnete Stellung.
- 4) Suchen Sie nach undichten Stellen, indem Sie die Anschlüsse mit Seifenlösung benetzen und beobachten, ob sich Blasen bilden. Sollten sich Blasen bilden, oder eine Blase immer größer werden, ist die Stelle undicht. Drehen Sie in diesem Fall das Gas ab, und ziehen Sie das Anschlussstück fest. Drehen Sie das Gas wieder auf, und prüfen Sie die Stelle noch einmal mit der Seifenlösung. Sollte das Leck weiter bestehen, wenden Sie sich bitte mit Hilfe der Kontaktinformation auf unserer Website www.weber.com an den für Ihr Gebiet zuständigen Kundendienst.
- 5) Nach Beendigung der Prüfung, drehen Sie den Hahn an der Gasflasche ZU, und spülen Sie das Anschlussstück mit Wasser ab.

- ⚠ **WARNHINWEIS:** Brenner während der Prüfung auf undichte Stellen nicht zünden.

Überprüfen Sie:

- A.) Die Verbindung vom Gashahn zum Reglerschlauch.
- B.) Die Verbindung vom Gashahn zur Gasleitung des äußeren Brenners.
- C.) Die Verbindung vom Gashahn zur Gasleitung des inneren Brenners.

⚠ **WARNHINWEIS:** Wenn eine Stelle (A, B oder C) undicht ist, schalten Sie das Gas AB. BENUTZEN SIE DEN GRILL NICHT. Wenden Sie sich mit Hilfe der Kontaktinformation auf unserer Website www.weber.com an den für Ihr Gebiet zuständigen Kundendienst.

Überprüfen Sie:

- D.) Die Verbindung vom Schlauch zum Regler.
- E.) Die Verbindung vom Regler zur Propangasgasflasche.

⚠ **WARNING:** Wenn Verbindung (E) undicht ist, entfernen Sie die Gasflasche. Benutzen Sie den Grill nicht. Schließen Sie eine andere Gasflasche an, und wiederholen Sie die Prüfung auf undichte Stellen mit der Seifenlösung. Sollte ein Leck nach Herstellung einer festen Verbindung zur Gasflasche weiterhin vorhanden sein, schalten Sie das Gas AB. BENUTZEN SIE DEN GRILL NICHT. Wenden Sie sich mit Hilfe der Kontaktinformation auf unserer Website www.weber.com an den für Ihr Gebiet zuständigen Kundendienst.

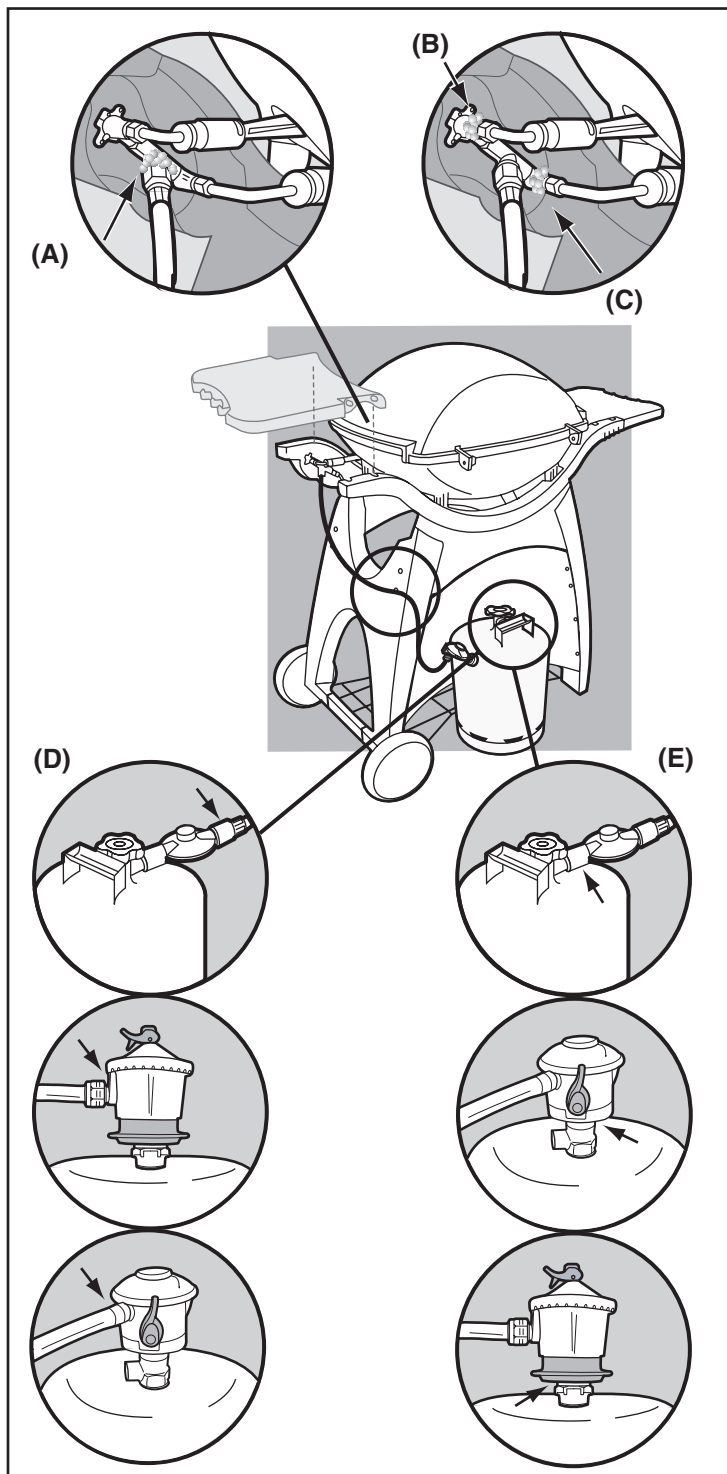
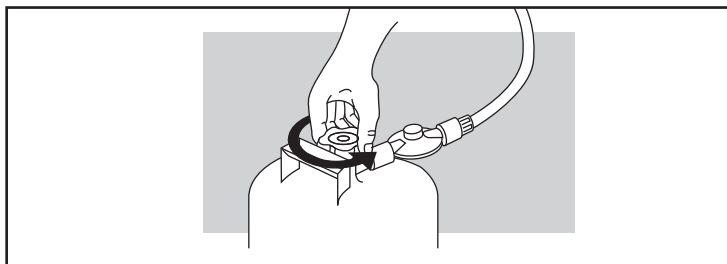

NACHFÜLLEN DER PROPANFLASCHE

Wir empfehlen, die Propanflasche aufzufüllen, bevor sie völlig leer ist. Lassen Sie die Flasche von einem Fachhändler für Propangas nachfüllen.

Entfernen der Gasflasche

- 1) Schalten Sie das Gas ab.
 - A). Drehen Sie den Regleranschluss nach rechts, um ihn von der Flasche abzuschrauben.
 - B). Drehen Sie den Regelhebel (b) nach unten, d.h. in die AUS-Stellung. Drücken Sie den Hebel des Reglers (b) bis er von der Flasche ausklinkt.
 - C). Drehen Sie den Reglerhebel in die AUS-Stellung. Ziehen Sie den Ring des Reglers nach oben (1), um ihn vom Tank zu trennen.
- 2) Trennen Sie den Schlauch mit dem Regler vom der Flasche.
- 3) Ersetzen Sie die leere Flasche mit einer vollen Flasche.

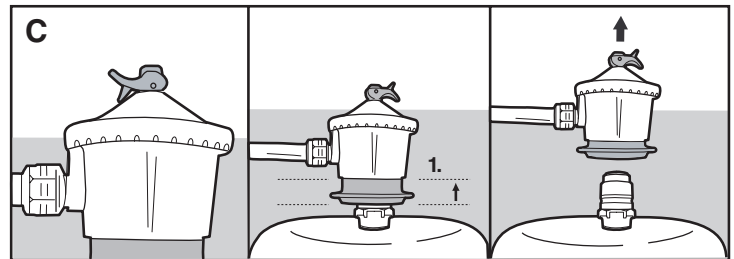
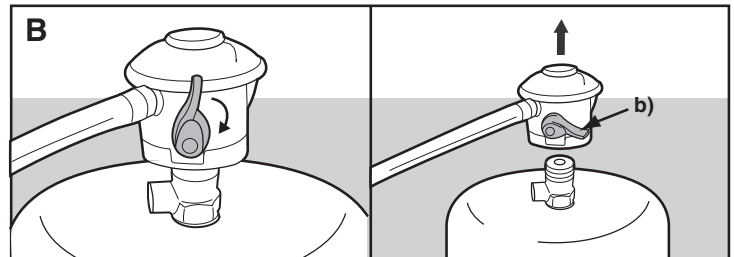
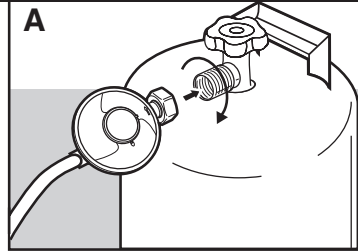
**ANSCHLUSS DER NEUEN PROPANFLASCHE**

Siehe "ANSCHLUSS DER PROPANFLASCHE".

SICHERER UMGANG MIT FLÜSSIGGASFLASCHEN

- Flüssiggas ist ein Mineralölprodukt wie Benzin und Erdgas. Bei normalen Temperaturen und Druckverhältnissen ist es gasförmig. Unter mäßigem Druck in einem Behälter wird es flüssig. Bei abfallendem Druck verdunstet diese Flüssigkeit sofort zu Gas.
- Flüssiggas hat einen ähnlichen Geruch wie Erdgas. Sie sollten diesen Geruch kennen.
- Flüssiggas ist schwerer als Luft. Ausströmendes Gas kann sich in Bodennähe sammeln und so an der Verflüchtigung gehindert werden.
- Die Flüssiggasflasche muß immer in aufrechter Stellung montiert, transportiert und gelagert werden. Die Flüssiggasflasche niemals fallenlassen oder unvorsichtig handhaben.
- Die Flüssiggasflasche niemals an Orten lagern oder transportieren, an denen Temperaturen von 50° C und mehr (zu heiß zum Anfassen) auftreten können. (An heißen Tagen zum Beispiel die Gasflasche nicht im Auto lassen.)
- Eine "leere" Flüssiggasflasche mit derselben Sorgfalt handhaben wie eine volle. Auch wenn die Flüssiggasflasche keine Flüssigkeit mehr enthält, kann immer noch Gasdruck vorhanden sein. **Das Gasflaschenventil immer zudrehen, bevor die Gasflasche abmontiert wird.**
- Keine beschädigte Flüssiggasflasche benutzen. Eingebulte oder rostige Flüssiggasflaschen oder Flüssiggasflaschen mit beschädigtem Ventil können gefährlich sein und sollten sofort durch neue ersetzt werden.

FLÜSSIGGASFLASCHE(N)

- Die Verbindungsstelle zwischen Schlauch und Flüssiggasflasche muß bei jedem Neuanschluß, z.B. nach jedem Nachfüllen, auf Gaslecks kontrolliert werden.
- Der Regler muß so montiert sein, daß das kleine Lüftungsloch nach unten zeigt, damit sich kein Wasser ansammeln kann. Dieses Lüftungsloch muß frei von Schmutz, Fett, Insekten usw. sein.

ZÜNDANWEISUNGEN

Eine Zusammenfassung der Zündanweisungen befindet sich am Bein des Wagens unter den Kontrollknöpfen (L).

⚠ GEFAHRENHINWEIS

Zünden Sie den Grill bei geöffnetem Deckel, und warten Sie 5 Minuten, damit das Gas sich verziehen kann, wenn der Grill nicht zündet. Die Nichteinhaltung dieser Anweisungen kann ein explosionsartiges Aufflammen zur Folge haben, was schwere oder tödliche Körperverletzungen verursachen kann.

⚠ **WARNHINWEIS:** Überprüfen Sie den Schlauch vor jedem Gebrauch des Grills auf Einschnitte, Risse, Abriebstellen und andere Beschädigungen. Beschädigte Schläuche nicht benutzen, sondern mit einem von Weber® zugelassenen Schlauch ersetzen. Benutzen Sie die Information auf unserer Website www.weber.com®, um sich mit Ihrem Kundendienstvertreter in Verbindung zu setzen.

Zündsystem

Hinweis - Das Zündsystem zündet die Brenner mit einem Zündfunken von der Zündelektrode in der Zündkammer. Die notwendige Zündenergie wird erzeugt, indem die Zündtaste gedrückt wird, bis sie klickt.

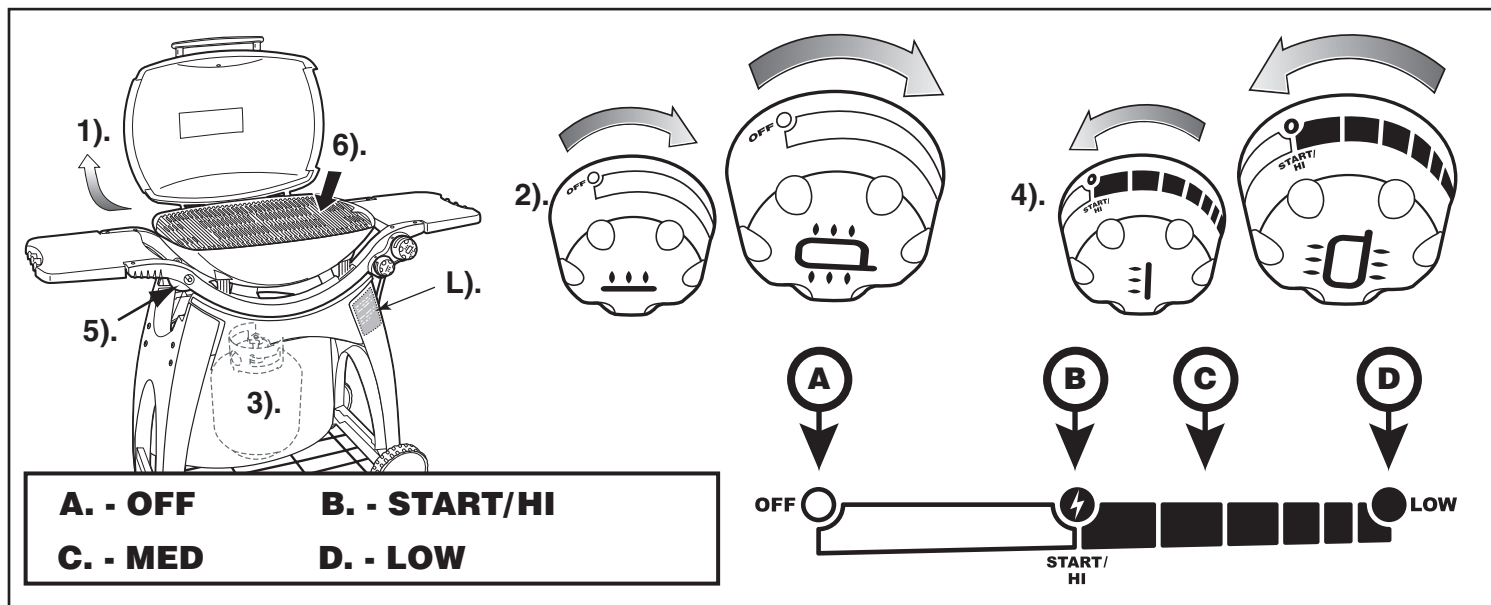

- 1) Öffnen Sie den Deckel.
- 2) Alle Brenner-Knöpfe müssen ausgeschaltet sein. (Drücken Sie dazu jeden Knopf nach unten und drehen Sie ihn nach rechts um sicherzugehen, dass er sich in der OFF-Stellung befindet.)

⚠ **WARNHINWEIS:** Die Brenner-Knöpfe müssen sich in der OFF-Stellung befinden, bevor der Hahn der Propanflasche geöffnet wird. Wenn sie sich nicht in der OFF-Stellung befinden, wird eine Schutzeinrichtung zur Begrenzung des Gasstroms aktiviert. Sollte dies eintreten, schließen Sie den Hahn der Gasflasche, und drehen Sie die Brenner-Knöpfe in die OFF-Stellung. Beginnen Sie noch einmal.

- 3) Schalten Sie das Gas ein, indem Sie den Flaschenhahn langsam nach links drehen. Warten Sie 60 Sekunden.

⚠ **WARNHINWEIS:** Lehnen Sie sich beim Anzünden nicht über den offenen Grill.

- 4) Wählen Sie den äußeren Brenner, drücken Sie den Kontrollknopf nach unten, und drehen Sie ihn auf START/Hi.

- 5) Drücken Sie die Zündtaste, bis sie klickt. Wiederholen Sie diesen Schritt, falls notwendig.
- 6) Überprüfen Sie, dass der Brenner gezündet hat. Unter dem Grillrost sollte eine Flamme sichtbar sein.

⚠ **WARNHINWEIS:** Sollte der Brenner nicht zünden, schalten Sie ihn ab, und warten Sie 5 Minuten zur Verflüchtigung des Gases, oder versuchen Sie den Brenner mit einem Streichholz zu zünden.

- 7) Wenn der äußere Brenner gezündet hat, können Sie den inneren Brenner anschalten. Der innere Brenner wird vom äußeren Brenner gezündet.

AUSSCHALTEN DER FLAMME

Drücken Sie die Brenner-Knöpfe nacheinander nach unten, und drehen Sie sie nach rechts in die OFF-Stellung. Schalten Sie die Gasquelle ab.

HANDZÜNDUNG

⚠GEFAHRENHINWEIS

Zünden Sie den Grill bei geöffnetem Deckel, und warten Sie 5 Minuten zur Verflüchtigung des Gases, wenn der Grill nicht zündet. Die Nichteinhaltung dieser Anweisungen kann ein explosionsartiges Aufflammen zur Folge haben, was schwere oder tödliche Körperverletzungen verursachen kann.

- 1) Öffnen Sie den Deckel.
- 2) Alle Brennerknöpfe müssen ausgeschaltet sein. (Drücken Sie jeden Kontrollknopf nach unten und drehen Sie ihn nach rechts um sicherzugehen, dass er sich in der OFF-Stellung befindet.)
- ⚠ **WARNHINWEIS: Die Brenner-Knöpfe müssen sich in der OFF-Stellung befinden, bevor der Hahn der Propanflasche geöffnet wird. Wenn sie sich nicht in der OFF-Stellung befinden, wird eine Sicherheitseinrichtung zur Begrenzung des Gasstroms aktiviert. Sollte dies eintreten, schließen Sie den Hahn der Gasflasche, und drehen Sie die Brenner-Knöpfe in die OFF-Stellung. Beginnen Sie noch einmal.**
- 3) Schalten Sie das Gas ein, indem Sie den Flaschenhahn langsam nach links drehen. Warten Sie 60 Sekunden.
- 4) Zünden Sie ein Streichholz an, und halten Sie die Flamme unter den Zünder.
- ⚠ **WARNHINWEIS: Lehnen Sie sich beim Anzünden nicht über den Grill.**
- 5) Wählen Sie den äußeren Brenner, drücken Sie den Kontrollknopf nach unten, und drehen Sie ihn auf START/HI.
- 6) Überprüfen Sie, dass der Brenner gezündet hat. Unter dem Grillrost sollte eine Flamme sichtbar sein.
- ⚠ **WARNHINWEIS: Sollte der Brenner nicht zünden, drehen Sie den Kontrollknopf OFF, und warten Sie 5 Minuten zur Verflüchtigung des Gases, und versuchen Sie es noch einmal.**
- 7) Wenn der äußere Brenner gezündet hat, können Sie den inneren Brenner anschalten. Der innere Brenner wird vom äußeren Brenner gezündet.

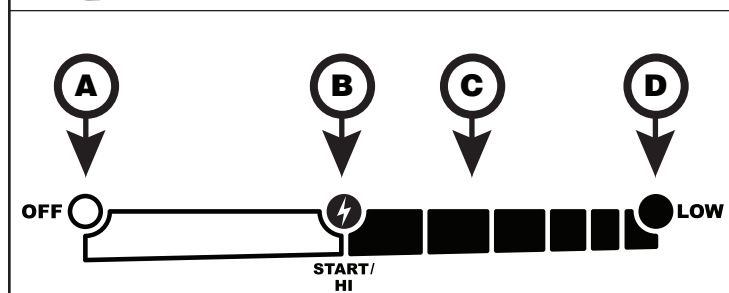
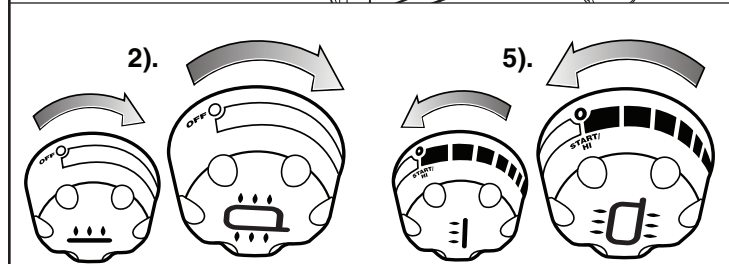
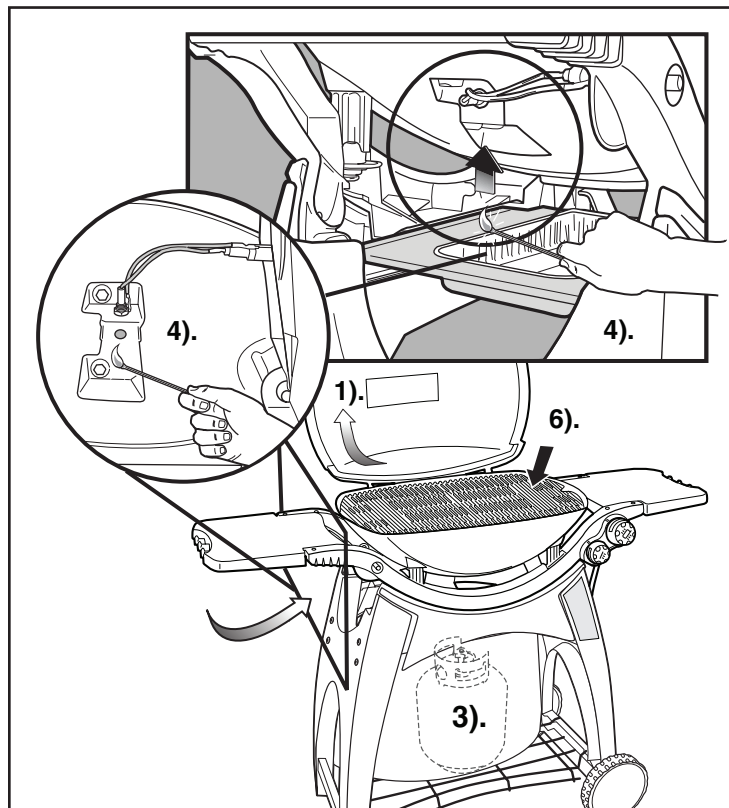
**A. - OFF****B. - START/HI****C. - MED****D. - LOW****AUSSCHALTEN DER FLAMME**

Drücken Sie die Brenner-Knöpfe nacheinander nach unten, und drehen Sie sie nach rechts in die OFF-Stellung. Schalten Sie die Gasquelle ab.

PROBLEM	ÜBERPRÜFEN	BEHEBUNG
Gelbe oder orangefarbene Flamme, Gasgeruch	Sind die Löcher der Insektensiebe verstopft?	Säuberung der Insektensiebe. (Siehe "Jährliche Wartung")
<i>In einigen Ländern werden Regler mit einem Schutzgerät gegen einen zu hohen Gasstrom verwendet.</i> Anzeichen: Brenner zünden nicht, -oder- Kleine, flackernde Brennerflamme auf Stellung HIGH, -oder -Die Temperatur des Grills erreicht nur 121°C bis 148°C auf Stellung HIGH.	Wurde die Gasstromsicherheit (Teil der Verbindung zwischen Grill und Gasflasche) aktiviert?	Zum Rücksetzen der Gasstromsicherheit, alle Brenner und den Hahn der Gasflasche ausschalten (OFF). Den Regler von der Gasflasche trennen. Alle Brenner voll aufdrehen (HIGH). Mindestens 1 Minute lang warten. Brenner ausschalten (OFF). Regler wieder an die Gasflasche anschließen. Den Gashahn langsam aufdrehen. Siehe "Zündanweisungen".
Brenner zündet nicht, oder kleine Flamme auf Stellung HIGH.	Ist die Gasflasche fast oder vollständig leer?	Gasflasche auffüllen.
	Ist der Gasschlauch verdreht oder abgeknickt?	Schlauch gerade ziehen.
	Lässt sich der äußere Brenner mit einem Streichholz zünden?	Falls möglich, den äußeren Brenner mit einem Streichholz zünden, dann das Zündsystem überprüfen.
Aufflammen: ⚠ VORSICHT: Die Bodenschale nicht mit Alu-Folie auslegen.	Wurde der Grill vorschriftsmäßig aufgeheizt?	Alle Brenner 10 bis 15 Minuten zum Vorheizen voll aufdrehen (HIGH).
	Sind die Grillroste stark mit angebranntem Fett verschmutzt?	Gründlich säubern. (Siehe "Säuberung")
	Ist der Bodenrost "schmutzig", d.h. kann das Fett nicht in die Tropfschale abfließen?	Bodenschale säubern.
Unstete Flamme. Kleine Flamme auf Stellung HIGH. Unterbrochene Flamme entlang der Brennröhre.	Sind die Brenner sauber?	Brenner säubern. (Siehe "Pflege".)
Innenseite des Deckels scheint sich "abzulösen". (ähnlich abblättrender Farbe)	Der Deckel besteht aus Aluminiumguss, und kann daher nicht "abblättern". Was Sie sehen, ist angebranntes Fett, dass sich in Kohlenstoff verwandelt hat, und abplatzt. DIES IST KEIN DEFEKT.	Gründlich säubern (Siehe "Säuberung".)
Sollten sich die Probleme mit Hilfe der oben genannten Schritte nicht beheben lassen, wenden Sie sich bitte an Ihren örtlichen Kundendienst. Die notwendige Information finden Sie auf unserer Website www.weber.com®.		

WEBER® INSEKTENSCHUTZSIEBE

Ihr Weber® Gasgrill ist, wie jedes andere im Freien benutzte Gerät, ein Anziehungspunkt für Spinnen und andere Insekten. Sie können sich im Venturi-Segment (1) der Brenner einnisten und den normalen Gasstrom behindern. Dadurch besteht die Gefahr, dass das Gas durch die Luftblende entweicht, wodurch ein Brand im Bereich der Luftblende sowie unter der Schalterblende entstehen und Ihr Grill ernsthaft beschädigt werden kann. Die Luftblende an den Brennerleitungen ist mit einem Edelstahlsieb (1) versehen, so dass keine Spinnen und andere Insekten durch die Öffnungen der Luftblende in die Brenner eindringen können.

Wir empfehlen, dass Sie die Insektenschutzsiebe mindestens einmal im Jahr prüfen (siehe Abschnitt „Jährliche Wartung“). Desgleichen sollten Sie die Siebe überprüfen, wenn einer der folgenden Zustände eintritt:

- 1) Gasgeruch in Verbindung mit gelben oder trägen Brennerflammen.
- 2) Der Grill erreicht nicht die gewünschte Temperatur.
- 3) Der Grill heizt ungleichmäßig.
- 4) Einer oder mehrere Brenner zünden nicht.

⚠GEFAHR!

Eine Nichtbehebung der oben genannten Gefahrensymptome kann einen Brand auslösen und schwere bzw. tödliche Verletzungen und Sachschaden verursachen.

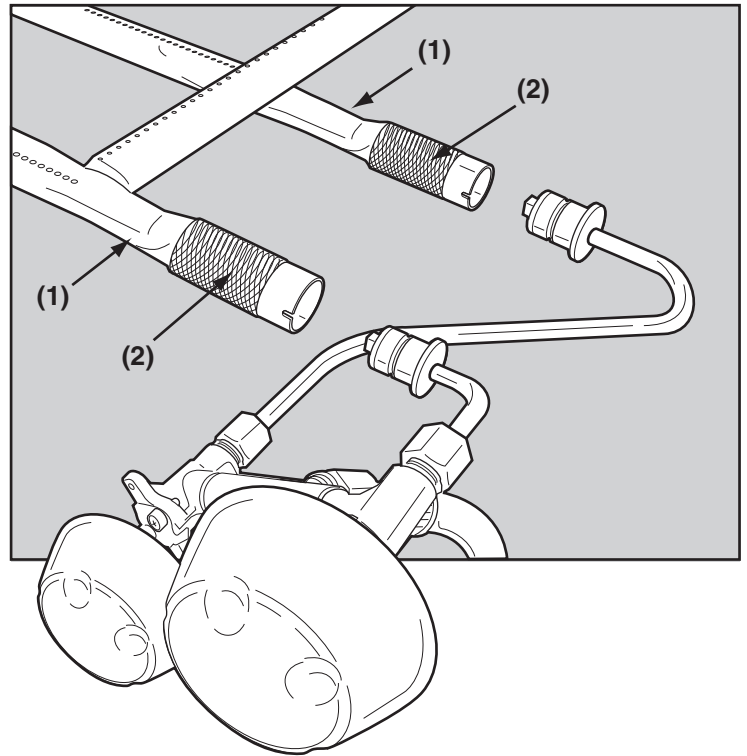
**JÄHRLICHE WARTUNG****Überprüfung und Säuberung des Insektensiebs**

Zur Überprüfung des Insektensiebs, schauen Sie unter den rechten Schwingtisch, hinter den Kontrollknöpfen. Wenn sich Staub oder Schmutz auf den Sieben befindet, entfernen Sie die Brenner, um die Siebe säubern zu können (Siehe "Austausch der Hauptbrenner").

Bürsten Sie die Insektensiebe mit einer weichen Bürste leicht ab (z.B. mit einer alten Zahnbürste).

⚠ VORSICHT: Die Insektensiebe nicht mit harten oder scharfen Werkzeugen säubern. Insektensiebe nicht entfernen oder Sieböffnungen vergrößern.

Leicht auf die Brenner klopfen, um Reste und Schmutz aus der Brennröhre zu entfernen. Wenn die Insektensiebe und Brenner gesäubert sind, bauen Sie die Brenner wieder ein.

Sollten die Insektensiebe beschädigt sein oder nicht gesäubert werden können, wenden Sie sich bitte mit Hilfe der auf unserer Website www.weber.com erhältlichen Information an Ihren zuständigen Kundendienst.

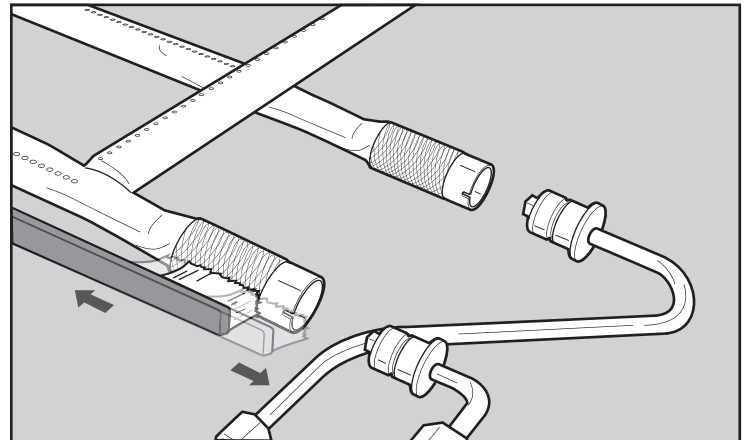

FLAMMENMUSTER DES HAUPTBRENNERS

Die Brenner Ihres Weber®-Gasgrills wurden werkseitig für das richtige Luft-Gas-Gemisch eingestellt. Das richtige Flammenmuster ist angezeigt.

- 1) Brennröhre
- 2) Hin und wieder gelb flackernde Spitzen
- 3) Hellblau
- 4) Dunkelblau

Wenn die Flammen entlang der Brennröhre nicht gleichmäßig hervor treten, reinigen Sie den Brenner gemäß den Anweisungen.

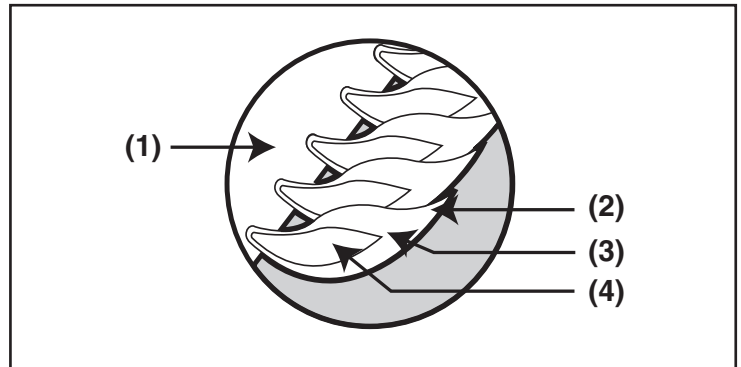
**REINIGUNG DES HAUPTBRENNERS**

Schalten Sie das Gas ab. Entfernen Sie die Brenner zuerst (Siehe - Austausch der Hauptbrenner).

Überprüfen Sie jeden Brenner mit Hilfe einer Taschenlampe.

Säubern Sie die Innenseite der Brenner mit einem Draht (ein geradegebogener Drahtbügel kann dazu benutzt werden). Prüfen und reinigen Sie die Öffnungen der Luftklappen an den Enden der Brenner. Prüfen und reinigen Sie die Ventilöffnungen am Ansatz der Brenneröffnung (5). Säubern Sie Außenseiten der Brenner mit einer Bürste mit Stahlborsten. Damit wird sichergestellt, dass die Brenneröffnungen vollständig geöffnet sind.

⚠VORSICHT: Die Brennöffnungen bei der Reinigung nicht vergrößern.

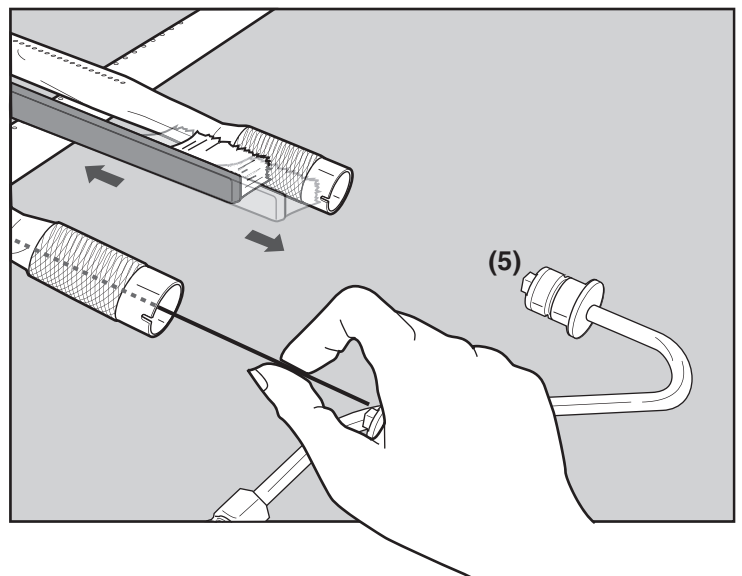
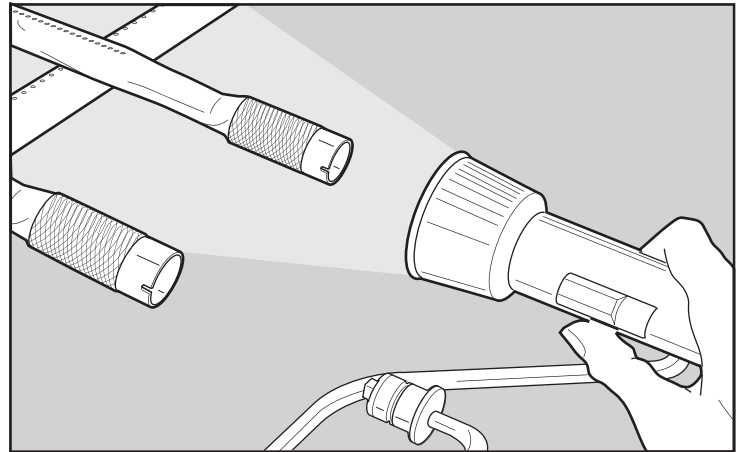

AUSTAUSCH DER BRENNER

- 1) Der Weber®-Gasgrill muss AUS und abgekühlt sein.
 - 2) Schalten Sie die Gasquelle AUS.
 - 3) Öffnen Sie den Deckel, und entfernen Sie die Grillroste.
 - 4) Entfernen Sie die Mutter und Unterlegscheibe am äußeren und inneren Brenner.
 - 5) Drehen Sie den äußeren Brenner um 90° nach rechts. Schieben Sie den Brenner von der Brennöffnung weg, und nehmen Sie ihn aus der Grillkammer.
 - 6) Wiederholen Sie diese Schritte für den inneren Brenner.
- ⚠ **VORSICHT: Beim Ausbau und Einbau der Brennröhren mit Vorsicht vorgehen. Die Gasleitungen, die die Brennröhren mit dem Steuerventil verbinden, nicht mit Gewalt bewegen oder verbiegen.**
- 7) Zum Wiedereinbau der Brenner, Schritte 4) bis 7) in der umgekehrten Reihenfolge durchführen.

⚠ **VORSICHT: Die Öffnungen der Brenner(a) müssen genau über den Brennerklappen(b) angeordnet sein.** Die Brennröhren müssen vor ihrer Befestigung korrekt montiert sein.

⚠ **WARNHINWEIS: Die Brenner sollten nach ihrem Wiedereinbau vor der Inbetriebnahme des Grills mit einer Seifenlösung auf Undichtigkeiten überprüft werden. (Siehe "Suche nach undichten Stellen".)**

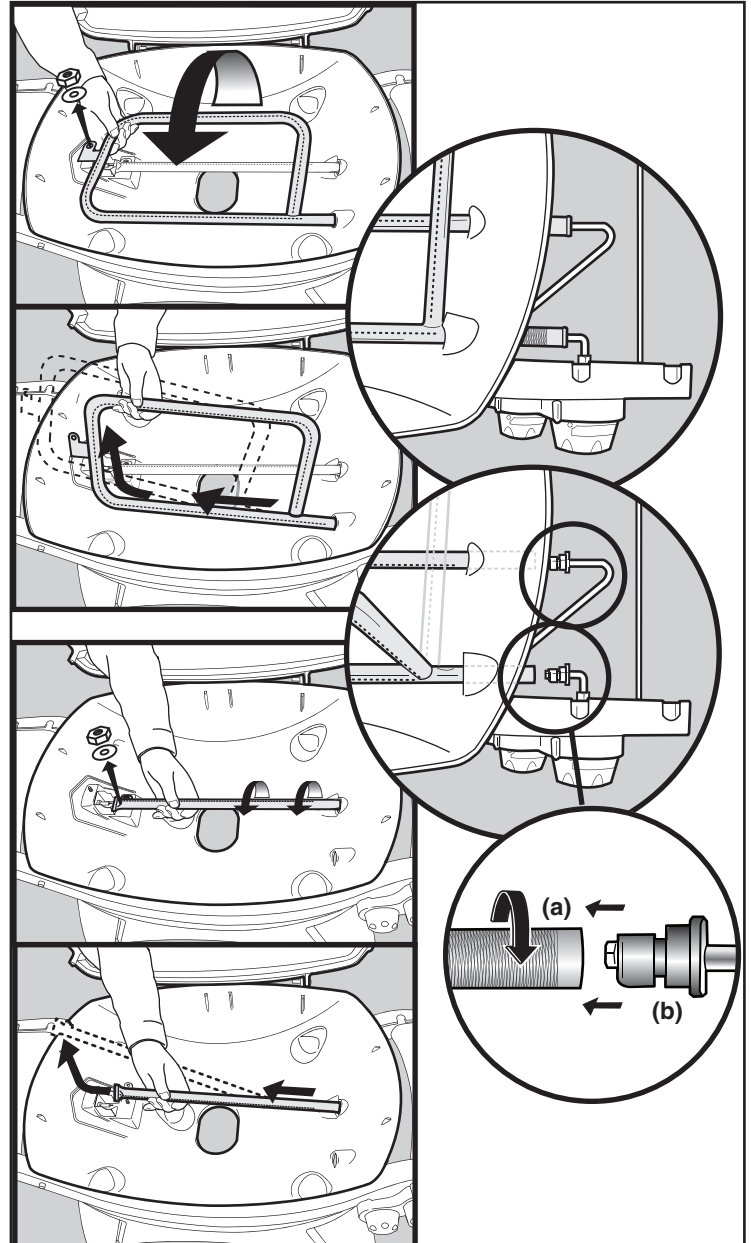
**ZÜNDSYSTEM**

Falls das Zündsystem die Brenner nicht startet, prüfen Sie den Zündkopf.

- Dazu überprüfen, dass beide Zünddrähte ordnungsgemäß an die Zündelectroden(1) **angeschlossen sind**.
- Prüfen Sie, dass der Zündknopf nach dem Herunterdrücken wieder in seine Ausgangsstellung zurückkehrt.

Sollten die Zündversuche weiterhin erfolglos sein, wenden Sie sich bitte mit Hilfe der auf unserer Website www.weber.com erhältlichen Information an Ihren zuständigen Kundendienst.

